

Užregistruokite savo įrenginį ir gaukite  
visą reikiamą pagalbą internete, adresu:  
[www.philips.com/welcome](http://www.philips.com/welcome)

**AJ3123**

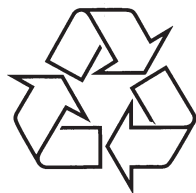

Daugiau apie firmos "Philips" gaminius galite sužinoti  
pasauliniame Interneto tinkle. Svetainės adresas:  
<http://www.philips.com>

Naudojimosi instrukcijų knygelė

①

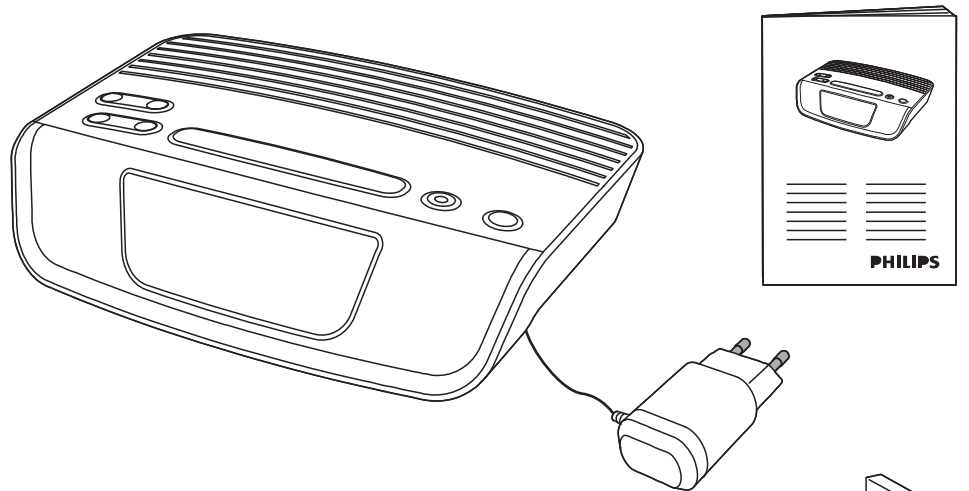

②

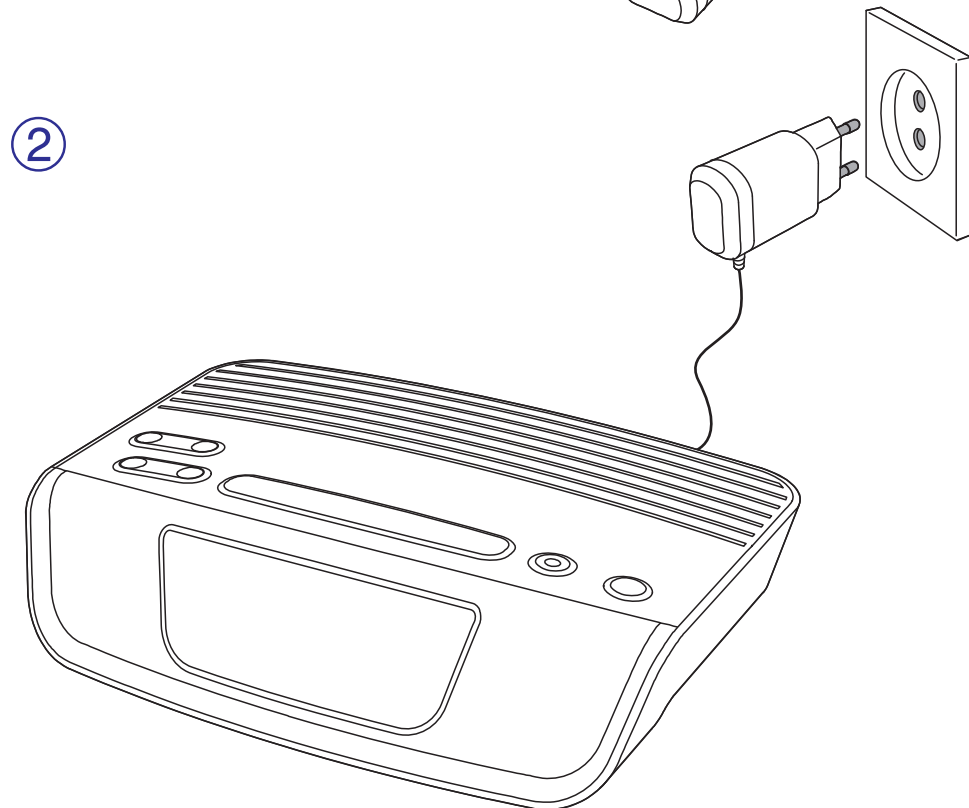

Bet kokios modifikacijos ar pakeitimai, kurie nėra patvirtinti Philips ConsumerLifestyle, yra nelegalūs ir neteisėti ir gali atimti teisę naudotis šiuo įrenginiu.



Šis produktas atitinka Europos Bendrijos nustatytus reikalavimus radijo trukdžiams.



Jūsų įrenginys sukurtas naudojant aukštos kokybės medžiagas ir komponentus, kurie gali būti perdirbami ir naudojami dar kartą.



Jeigu prie savo įrenginio matote nubraukto atliekų konteinerio paveikslėliuką, tai reiškia, kad įrenginys pagamintas pagal 2002/96/EC Europos direktyvą.

Prašome pasidomėti apie senų produktų išmetimą ir perdirbimą.

Daugiau informacijos galite sužinoti iš vietinės atsakingos įstaigos. Tinkamai atsikratę įrenginiu, jūs padėsite apsaugoti gamtą ir žmogaus sveikatą nuo kenksmingų veiksmų, kurie atsiranda dėl netinkamo atsikratymo senais daiktais.



Jūsų įrenginyje yra baterijos, nurodytos Europos Direktyvoje 2006/66/EC, o tai reiškia, kad jomis negalima atsikratyti kartu su kitomis buitinėmis atliekomis. Pasidomėkite apie tokių baterijų išmetimą, nes taip padėsite apsaugoti gamtą ir žmogaus sveikatą nuo kenksmingų veiksmų, kurie atsiranda dėl netinkamo atsikratymo senais daiktais.

### Aplinkosaugos informacija

Pakuotėje nėra nereikalingų medžiagų. Mes skyrėme daug pastangų, kad sumažintume įpakavimo dydį ir padarytume jį lengvai išskiriamą į tris medžiagas: kartoną (dėžė), išplečiamą polistirolą (apsauga) bei polietileną (maišeliai ir pan.).

Jūsų įrenginys yra pagamintas iš medžiagų, kurios galėtų būti perdirbtos, jei įrenginį išardytų tokia veikla užsiimanti įmonė. Prašome susipažinti su vietinėmis pakuočių, panaudotų maitinimo elementų bei senos įrangos išmetimo taisyklėmis.

Visi registruoti ir neregistruoti prekiniai ženklai yra atitinkamų savininkų nuosavybė.

© 2012Koninklijke Philips Electronics N.V.

Visos teisės saugomos.

## 7. Trikčių šalinimas

### ⚠ Dėmesio

- Niekada nenuimkite apsauginio sistemos gaubto.

Niekada patys netaisykite įrenginio, nes taip pažeisite garantiją. Jeigu, naudodamiesi šia sistema, susiduriate su problemomis, pirmiausiai perskaitykite šį skyrių. Jeigu sutrikimopašalinti nepavyko, apsilankykite tinklapyje [www.philips.com/welcome](http://www.philips.com/welcome). Susisiekę su Philips, būtinai žinokite modelio ir serijos numerį ir šalia turėkite įrenginį.

### Nėra maitinimo

- Įsitinkite, kad yra teisingai prijungtas elektros laidas.
- Įsitinkite, kad elektros lizde yra elektros srovė.

### Nėra garso

- Pareguliuokite garsumo lygį.

### Įrenginys nereaguoja

- Atjunkite įrenginio AC maitinimo laidą, o tada vėl jį prijunkite ir bandykite įjungti įrenginį.

### Prastas radijo bangų priėmimas

- Padidinkite atstumą tarp šio aparato ir televizoriaus arba VCR vaizdo grotuvo.
- Pilnai ištieskite FM anteną.

### Neveikia žadintuvas

- Teisingai nustatykite laikrodį/žadintuvą.

### Laikrodžio/žadintuvo nustatymas išsitynė

- Buvo sutrikęs maitinimas arba atjungtas elektros laidas.
- Nustatykite laikrodį/žadintuvą iš naujo.

## Paveikslėliai

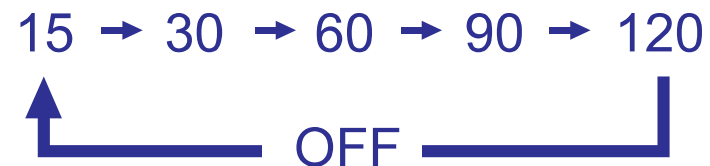
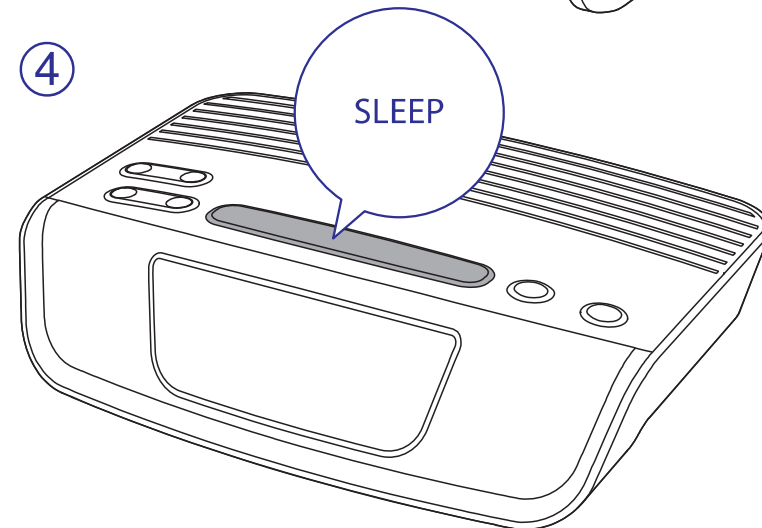
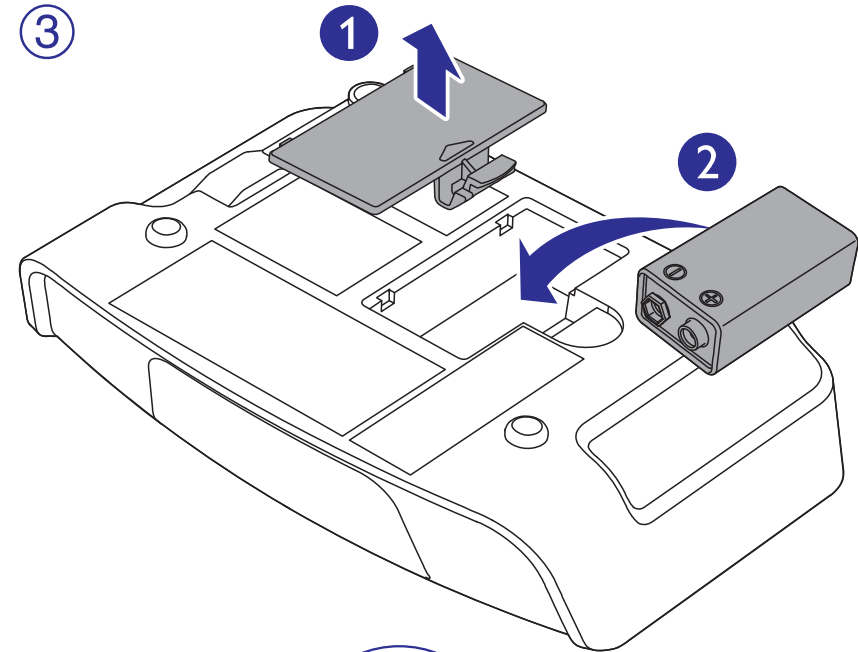

5

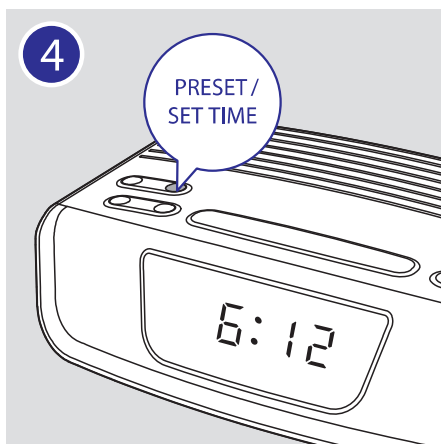
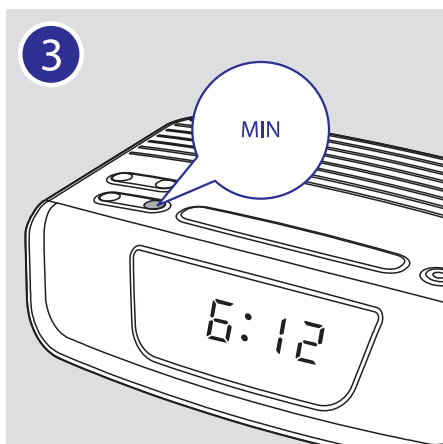
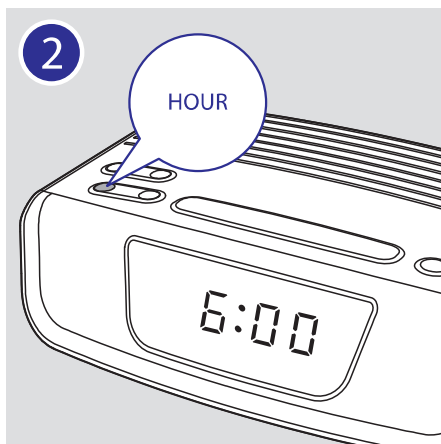
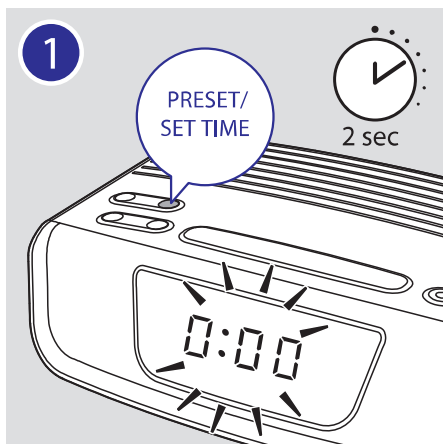

## 6. Informacija apie produktą

### Pastaba

- Duomenys apie įrenginį gali būti keičiami be išankstinio perspėjimo.

### Techniniai duomenys

#### Stiprintuvas

Išvesties galia 200 mW

#### Tiuneris (FM)

Radijo bangų spektras 87.5 – 108 MHz

Nustatymo "tinklelis" (tuninggrid) 50 kHz

#### Jautrumas

- Mono, 26dB signalo ir triukšmo santykis <22 dBf
- Stereo, 46dB signalo ir triukšmo santykis <51.5dBf

Bendrieji "harmoniniai" trukdžiai <3%

Signalo ir triukšmo santykis >50dBA

#### Bendra informacija

AC maitinimas (maitinimo adapteris) Prekinis ženklas: Philips;  
Modelis: AS030-060-EE050;  
Įvestis: 100-240V~, 50/60Hz; 0.15 A;  
Išvestis: 6 V  $\equiv$  0.5 A

Energijos suvartojimas veikimo metu 5 W

Energijos suvartojimas budėjimo režime < 1W

#### Išmatavimai

– Pagrindinis įrenginys (P x A x G) 177 x 48 x 123 mm

#### Svoris

- Pagrindinis įrenginys 0.3 kg
- Su pakuote 0.4 kg

## 5. Kitos funkcijos

### Žadintuvo įsijungimo nustatymas

#### Žadintuvo nustatymas

##### Pastaba

- Žadintuvą galite nustatyti tik budėjimo režime.
- Žadintuvui suveikus, jo garsumas palaipsniui didėja. Jo garsumo lygio negalite reguliuoti rankiniu būdu.
- Įsitikinkite, kad teisingai nustatėte laiką.

Norėdami nustatyti žadintuvą pirmąjį kartą, vadovaukitės iliustracija (7. pav.)

- **AL1**: Pirmasis žadintuvas.
- **AL2**: Antrasis žadintuvas.

##### Patarimas

- Žadintuvo nustatymo režimas išsijungs automatiškai, 10 sekundžių neatlikus jokio veiksmo.

### Žadintuvo šaltinio pasirinkimas

Kaip žadintuvo garsą galite pasirinkti FM radiją arba įrenginyje esantį skambėjimo (pypsėjimo) toną. (8. pav.)

- ↳ Ekranėlyje užsidegs atitinkamas simbolis.

### Įjungti/išjungti žadintuvą

Spauskite **AL1** arba **AL2** kelis kartus, norėdami įjungti arba išjungti žadintuvą.

- ↳ Jeigu žadintuvas yra išjungtas, išsijungs ir žadintuvo simbolis.
- ↳ Žadintuvas vėl skambės ir kitą dieną.

### Žadintuvo “snaudimo” režimas

Skambant žadintuvui, spauskite **SNOOZE**.

- ↳ Žadintuvas persijungia į “snaudimo” (angl. snooze) režimą, jo skambėjimas atidedamasdevynioms minutėms.

### Išsijungimo laikmačio nustatymas

Šis įrenginys gali ir automatiškai persijungti į budėjimo režimą po nustatyto laiko intervalo. (4. pav.)

#### Norėdami išjungti automatinio išsijungimo funkciją:

- Norėdami išjungti išsijungimo laikmatį, pakartotinai spauskite **SLEEP**, kol pamatysite užrašą **[OFF]** (išjungta).

## Paveikslėliai

⑥

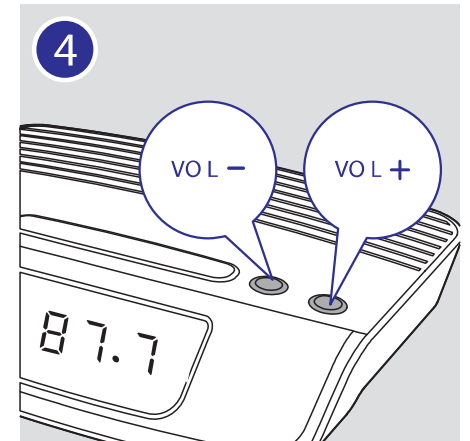
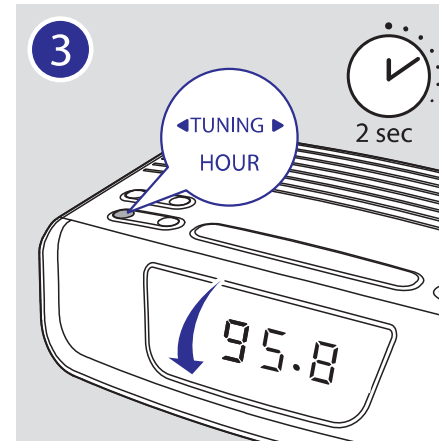
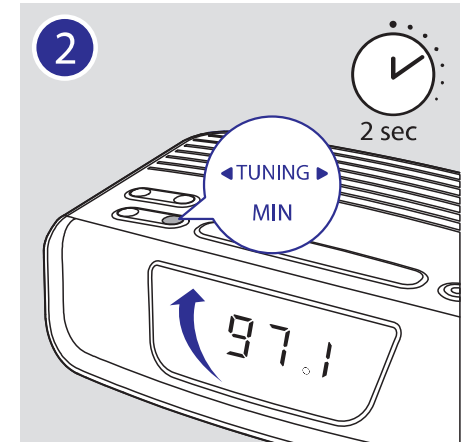
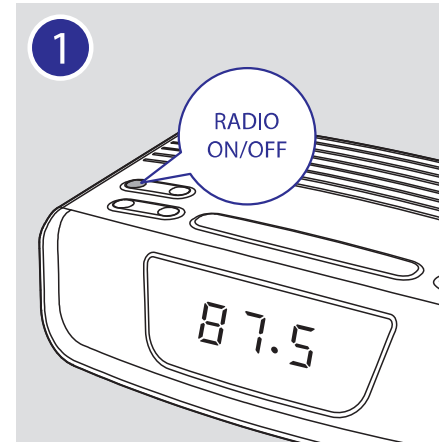

7

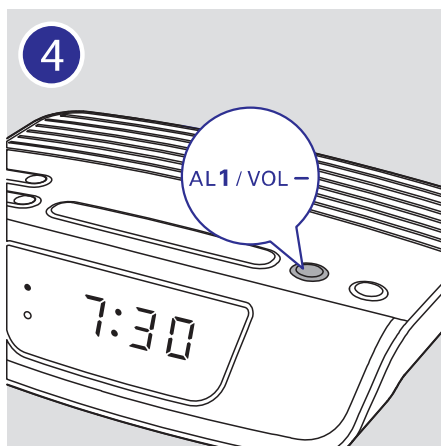
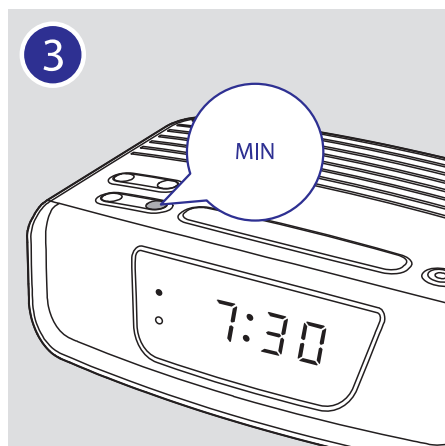
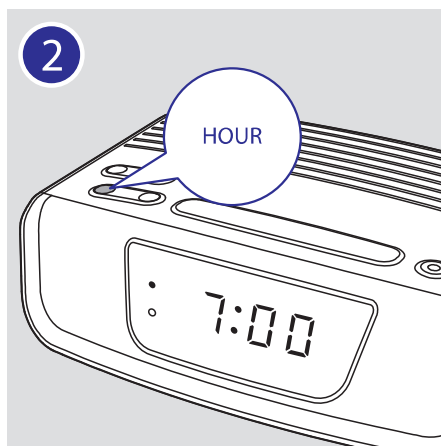
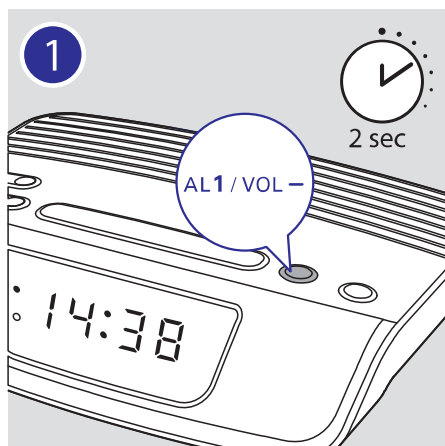

## 4. FM radijo imtuvo klausymas

### Pastaba

- Norėdami išvengti trikdžių, įrenginį statykite kuo toliau nuo kitų elektroninių prietaisų.
- Norėdami pasiekti geresnį ryšį, pilnai išskleiskite FM anteną ir sureguliuokite jos poziciją.

### FM radijo stoties suradimas (6. pav.)

#### Rankinis FM radijo stočių išsaugojimas

Atmintyje galite išsaugoti iki 10 FM radijo stočių.

1. Suraskite FM radijo stotį.
2. Spauskite ir 2 sekundes laikykite nuspaudę **PRESET** mygtuką.  
↳ Stoties skaitmenys pradeda mirksėti.
3. Pakartotinai spauskite ◀ **TUNING** ▶, norėdami pasirinkti skaičių.
4. Dar kartą spauskite **PRESET**, norėdami patvirtinti.
5. Kartokite 1-4 žingsnelius, norėdami išsaugoti daugiau radijo stočių.

### Patarimas

- Norėdami pašalinti jau nustatytas radijo stotis, užprogramuokite naują radijo stotį į ankščiau nustatytos radijo stoties vietą.

### Išsaugotos radijo stoties pasiekimas

Radijo režime kelis kartus spauskite **PRESET**, norėdami pasirinkti išsaugotos stoties numerį.

### Maitinimo prijungimas (2. pav.)

#### ! Atsargiai

- Rizika sugadinti produktą! Įsitinkite, kad maitinimo įtampa atitinka įtampą, nurodytą prietaiso apatinėje dalyje.
- Elektros iškvovos rizika! Atjungdami AC adapterį visada jį traukite už kištuko. Niekada nebandykite traukti už laido.

#### ☰ Pastaba

- Įrenginio tipą nurodanti lentelė yra aparato apatinėje dalyje.

### Laikrodžio nustatymas (5. pav.)

#### ☰ Pastaba

- Laikrodį galėsite nustatyti tik budėjimo režime.

⑧

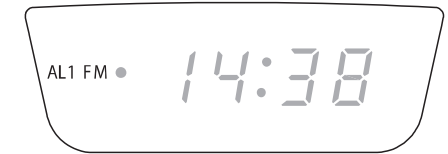
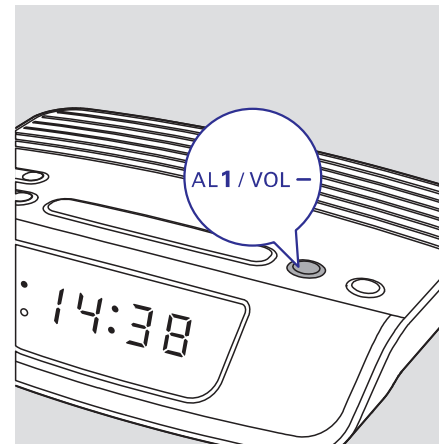

## 1. Svarbi informacija

- Perskaitykite šias instrukcijas.
- Atkreipkite dėmesį į visus įspėjimus.
- Vadovaukitės visomis instrukcijomis.
- Neužblokuokite vėdinimosi angų. Statykite įrenginį pagal gamintojo instrukcijas.
- Nestatykite įrenginio šalia radiatorių, stiprintuvų ir kitų įrenginių, kurie skleidžia karštį.
- Stenkitės neužlipti ir niekada nekliudyti prijungtų laidų, taip pat stenkitės nekliudyti tos vietos, kur laidai išeina iš įrenginio.
- Naudokite tik gamintojo nurodytus priedus ir detales.
- Žaibo, didelės audros metu išjunkite įrenginį iš elektros tinklo. Taip pat išjunkite įrenginį, jeigu neketinate jo naudoti ilgesnį laiką.
- Sugedus visada kreipkitės tik į kvalifikuotus meistrus. Meistrų pagalbos jums reikės visais atvejais, kai pažeisite įrenginį, elektros maitinimo laidą, apliesite įrenginį skysčiais, pažeisite jį sunkiais daiktais, numesite ir t.t.
- ĮSPĖJIMAS dėl baterijų naudojimo: norint išvengti baterijų ištekėjimo, galinčio sukelti žalą jums, jūsų turtui arba pačiam įrenginiui:
  - Įstatykite baterijas, laikydamiesi poliškumo+ ir -, kaip pažymėta įrenginyje.
  - Jeigu įrenginio nenaudosite ilgą laiką, baterijas išimkite.
  - Neleiskite gaminio paveiktipaveiktų padidinto karščio šaltiniams, tokiems kaip saulės spinduliavimas, liepsnos ir pan.
- Jūsų įrenginys negali būti aptaškytas ar aplietas.
- Šalia įrenginio nestatykite pavojingų daiktų (degančių žvakių, vandens pilnų vazų ir panašiai).
- Jei atjungimui naudojamas DirectPlug-inadapteris, jis turi būti veikiantis ir pasiekiamas bet koku metu.

## 2. Jūsų Laikrodis – radijo Imtuvas

Sveikiname įsigijus šį įrenginį ir sveikiname prisijungus prie Philips! Jeigu norite gauti pilną reikalingą pagalbą, užregistruokite savo įrenginį [www.philips.com/welcome](http://www.philips.com/welcome) tinklapyje internete.

### Ką rasite dėžutėje (1. pav.)

## 3. Pradžia

Būtinai vadovaukitės instrukcijomis jų eilės tvarka.

### Baterijų įdėjimas

Įšėmus bateriją liks tik laikrodžio ir žadintuvo nustatymai.

#### ! Įspėjimas

- Sprogimo rizika! Baterijas laikykite atokiau nuo karščio, tiesioginių saulės spindulių ar liepsnos. Niekuomet nemeskite baterijų į ugnį.
- Baterijose yra cheminių elementų, taigi visomis baterijomis turite atsikratyti tinkamai.

Įdėkite vieną **9V 6F22** tipo bateriją (neįeina į komplektą), tinkamai atitaisydami poliškumą (+/-), kaip parodyta paveikslėlyje (**3. pav.**).

#### \* Patarimas

- Kai elektros energijos maitinimas yra atjungiamas, ekrano apšvietimas išsijungia.