

使用产品前请仔细阅读本使用说明书  
在以下网站上注册您的产品并获得支持  
www.philips.com/welcome

HD2132



# 用户手册

PHILIPS



保留备用

出版日期: 2014-05-21

© 2014 Koninklijke Philips N.V.  
HD2132\_CN\_UM\_V3.0

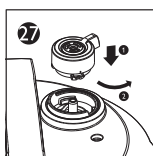
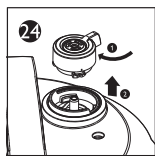
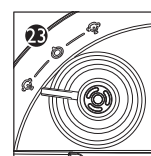
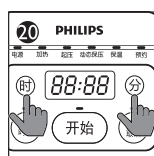
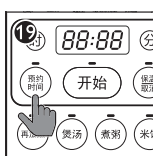
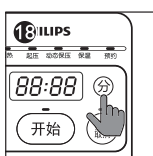
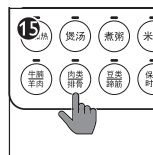
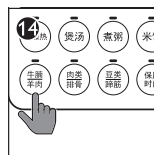
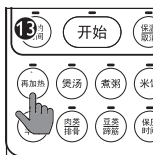
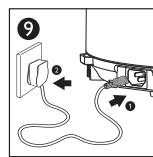
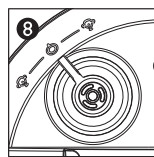
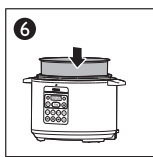
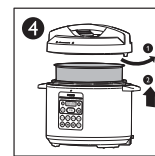
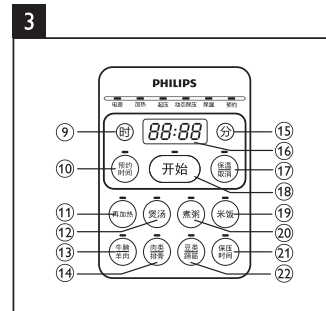
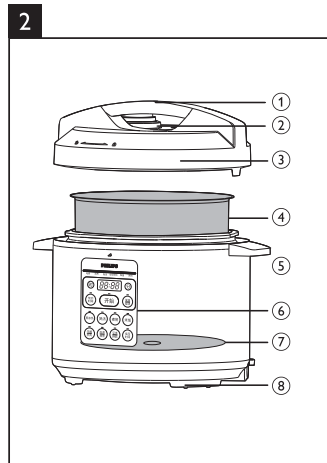
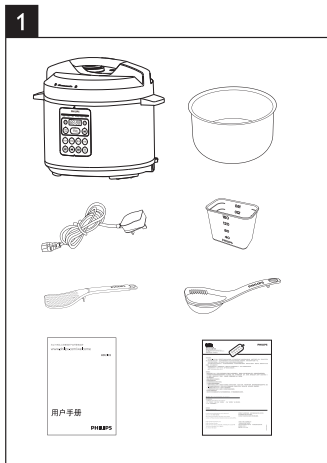

简体中文

## 1 您的电压力煲

感谢您的惠顾，欢迎光临飞利浦！为了您能充分分享受飞利浦提供的支持，请在www.philips.com/welcome上注册您的产品。

## 2 安全信息

使用电压力煲之前，请仔细阅读本安全说明，并妥善保管以供日后参考。

### 危险

- 请勿将产品靠近水源，且勿用水直接冲洗，产品不得浸入水中。

### 警告

- 在产品通电之前，请先检查本产品上所标的电压与当地的供电电压是否相符。
- 本产品只能使用带接地线的插座。务必确保插头牢固插到电源插座上。
- 如果插头、电源线、内锅、密封环或煲身损坏，请勿使用本产品。

- 如果电源线损坏，为避免危险，必须由制造厂或其维修部或类似的专职人员来更换。
- 本产品适合由8岁或以上年龄的儿童以及肢体不健全、感觉或精神上有障碍或缺乏相关经验和知识的人士使用，但前提是有人对他们使用本产品进行监督或指导，以确保他们安全使用，并且让他们明白相关的危害。不得让儿童玩耍本产品。不要让儿童在无人监督的情况下进行清洁和保养。
- 儿童不得使用本产品。应将产品及其线缆置于儿童触及不到的地方。
- 不要将电源线悬挂在放置产品支架的桌子或工作台的边缘上。
- 将插头接入电源插座之前，应确保加热元件、温度传感器和内锅外侧是洁净、干燥的。
- 使用后，加热元件表面会有余热。
- 切勿用浸湿的手插入产品插头或触摸控制面板。
- 本产品不能利用外部定时器或独立的遥控器系统操作。
- 对电压力煲的排气口做定期检查，以确保其不被堵塞。
- 插入产品插头之前，请确保电源插座清洁干燥。
- 烹饪结束后，直到压力充分释放后，方可打开容器。

- 如果顶盖下有过多空气或蒸汽漏出，请勿使用本产品。
- 煮汤或粘稠液体时，请勿通过将调压器旋转至蒸汽孔位置来释放压力，否则液体可能会从调压器阀中喷射出来。等到压力自然释放，浮子降下，再打开上盖。
- 请确保按照用户手册中的说明操作，以免发生潜在危险。

### 注意

- 切勿使用由其它制造商生产的，或未经飞利浦特别推荐的任何附件或部件。如果使用此类附件或部件，您的保修将失效。
- 切勿将产品暴露在高温之下，也不要将电压力煲放在正在工作或仍然发热的炉具或炊具上。
- 切勿将产品直接曝晒在阳光下。
- 将本产品放在稳固、水平且平坦的表面。
- 通过调压器阀释放压力时，会喷出高温蒸汽或液体。使双手和脸远离蒸汽孔。
- 将插头插到电源插座并打开之前，务必将内锅放到产品内。
- 不要将内锅直接放在火上烹饪食物。
- 如果内锅已变形，请勿使用。
- 确保密封圈保持清洁且状态良好。
- 产品在使用时，表面会变得很热。接触表面时，请特别注意。

- 小心煮饭期间从浮阀和调压器阀排出的高温蒸汽，或在打开盖子时从本产品中冒出的高温蒸汽。双手和脸不要靠近本产品，以免蒸汽烫伤。
- 运行期间，切勿提起及移动本产品。
- 请不要超出内锅中标注的最高水位标示，以免溢水。
- 烹饪时，请勿将烹饪器具放入锅中。
- 仅使用随附的烹饪器具。不要使用尖利的器具。
- 为避免刮擦，建议您不要烹饪含虾蟹和贝类的食材。烹饪前去掉坚壳。
- 不要将磁性物质放在盖上。不要在靠近磁性物质的地方使用本产品。
- 一定要先让产品冷却至室温，才能进行清洁或移动。
- 每次使用后应清洁产品。请勿在洗碗机中清洗本产品。
- 如果长时间不用，务必拔掉产品插头。
- 本产品仅限于家用及类似用途，如：
  - 商店、办公场所及其它住宿型环境的厨房；
  - 农庄；
  - 由旅店、旅馆及其它住宿型环境中的客人使用；
  - 提供住宿和早餐的场所。

• 对本产品使用不当，或者将其用于专业、半专业用途，或者没有根据本安全说明中的说明进行使用，此类情况下保修将失效，飞利浦对此类损坏概不负责。

### 3 包装盒内物品 (图1)

电压力煲主装置  
汤勺  
电源线  
保修卡

内锅  
饭勺  
量杯  
用户手册

### 概述 (图2)

①	提手	⑤	煲身
②	限压阀	⑥	控制面板
③	上盖	⑦	加热元件
④	内锅	⑧	底座

### 控制面板概述 (图3)

⑨	小时键	⑭	显示屏
⑩	预约时间键	⑮	保温取消键
⑪	再加热键	⑯	开始键
⑫	煲汤键	⑰	米饭键
⑬	牛腩/羊肉键	⑱	煮粥键
⑲	肉类/排骨键	⑳	保压时间键
⑳	分钟键	㉑	豆类/蹄筋键

## 4 使用电压力煲

### 首次使用前

- 1 除去产品的所有包装材料。
- 2 从内锅中取出所有附件。
- 3 首次使用前彻底清洁电压力煲的部件 (参阅“清洁”一章)。

### \* 注

- 开始使用之前，确保所有电压力煲部件均已完全干燥。

### 烹饪前的准备

使用电压力煲烹饪食物之前，您需要执行下面的准备工作：

- 1 逆时针旋转上盖，将上盖打开，并从电压力煲中取出内锅 (图4)。
- 2 将洗好的食物放入内锅，然后用软布擦干内锅外侧及底部，并将其放回电压力煲 (图5)。

### \* 注

- 内锅中所装食物和液体不得少于内锅容量的1/3或超过2/3。
- 对于烹饪过程中会膨胀的食物，内锅中所装食物和液体不得超过内锅容量的1/2。
- 对于煮饭，请按照内锅内侧的水位指示放水。您可以根据迷得品种及个人喜好调整水位，但不要超过锅内标示的最大水量。

- 3 将上盖顺时针旋转到位，盖好上盖 (图7)。

### ! 注意

- 确保排气孔洁净且未被堵塞。

### \* 注

- 烹饪前确保密封圈已正确安装在上盖内侧周围。
- 确保内锅的外表面是洁净且干燥的，并且没有其他杂物黏附在加热元件上。
- 确保内锅底部和加热元件接触良好。

### 烹饪食物

- 1 按照“烹饪前的准备”中的步骤进行操作。
- 2 将调压阀旋转至密封位置 (图8)。
- 3 将电源插头接入插座 (图9)。

- 4 按所需的烹饪功能按钮，选择相应的烹饪模式。

- ↳ 如需煮饭，按“米饭”按钮即可 (图10)。
- ↳ “米饭”指示灯开始闪烁。
- ↳ 显示屏上会显示默认保压时间。

- 如需选择其他烹饪模式 (煮粥、煲汤、牛腩/羊肉、肉类/排骨、豆类/蹄筋)，按相应按钮 (图11、12、14、15、16)。
- ↳ 选中的烹饪模式指示灯闪烁。
- ↳ 显示屏上会显示默认保压时间。

- 5 如果要设置不同的保压时间，请按“保压时间”按钮 (图17)。
- ↳ 显示屏上会闪烁显示默认保压时间。

- 6 按分钟按钮“分”设置保压时间 (图18)。

### ≡ 提示

- 按一次“分”按钮可调整1分钟。长按“分”按钮可快速调整时间。

- 7 按“开始”按钮，电压力煲会以选定的模式开始工作 (图21)。

- 8 电压力煲达到工作压力后，显示屏上的保压时间将以倒计时方式显示。

- 9 保压时间结束后，电压力煲会自动切换至保温模式。

- 10 待电压力煲内的压力卸去后，可将调压阀拨至排气位置 (图23)，然后将上盖逆时针旋转至开盖位置并提起开盖 (图4)。

### ≡ 提示

- 电压力煲进入保温模式后，如需快速卸去煲内压力，可手动将调压阀转至排气位置。此时需要注意排气孔中排出的热蒸汽，避免烫伤。
- 您可以根据个人喜好调整不同食物的保压时间。煮饭功能的保压时间不可调整。
- 按一下“保温/取消”按钮即可取消正在进行的烹饪过程 (图22)。

### \* 注

- 煮汤或粘稠液体时，请勿将调压阀转至排气位置来释放压力，否则液体可能会从压力控制阀中喷射出来。等到电压力煲内压力自然释放后再打开上盖。
- 烹饪完成后，如果不继续使用产品，请拔下电压力煲的插头。

### 再加热

- 1 翻松米饭，使其均匀分布在锅内。
- 2 在饭上倒入一些水，以免米饭变干。水量视饭的总量而定。
- 3 盖好上盖后将开盖手柄顺时针转动至锁紧位置 (图7)。
- 4 将调压阀旋转至密封位置 (图8)。
- 5 将电源插头接入插座 (图9)。
- 6 按“再加热”按钮选择再加热功能 (图13)。
- 7 如果要设置不同的再加热时间，请按“保压时间”按钮 (图17)。
- ↳ 显示屏上会闪烁显示默认再加热时间。
- 8 按分钟按钮“分”设置再加热时间 (图18)。
- 9 按“开始”按钮，电压力煲会以选定的模式开始工作 (图21)。显示屏上的再加热时间将以倒计时方式显示。
- 10 再加热时间结束后，电压力煲会自动切换至保温模式。
- 11 待电压力煲内的压力卸去后，可将调压阀拨至排气位置 (图23)，然后将上盖逆时针旋转至开盖位置并提起开盖 (图4)。

### ≡ 提示

- 除了米饭，还可以使用再加热功能对其他食物进行加热。

### 设置预约烹饪时间

您可以为不同的烹饪功能预约烹饪时间。预约定时器最长可达24小时。

- 1 通过按“米饭”、“煮粥”、“煲汤”、“再加热”、“牛腩/羊肉”、“肉类/排骨”和“豆类/蹄筋”按钮选择所需的烹饪模式后，按“预约时间”按钮 (图19)。

- 2 按小时按钮“时”可设置小时单位，按分钟“分”可设置分钟单位 (图20)。

### ≡ 提示

- 按一次“时”按钮可调整1小时，按一次“分”按钮可调整10分钟。长按“时”或“分”按钮可快速调整时间。

- 3 设置预约时间后，按“开始”按钮，即可完成预约时间设定 (图21)。

- ↳ 显示屏上会显示剩余预约时间。

- 4 达到预约时间后，电压力煲会自动开始工作。

### 保压时间调整范围

烹饪功能	默认保压时间 (分钟)	可调保压时间 (分钟)	可调预约时间 (小时)
米饭	14	/	24
煮粥	13	1-59	24
煲汤	20	20-59	24
再加热	25	20-50	24
牛腩/羊肉	30	30-59	24
肉类/排骨	20	20-59	24
豆类/蹄筋	30	25-59	24

## 5 规格

型号	HD2132
额定输出功率	900瓦特
额定容量	5.0升
直径	22厘米
保温温度	60-80°C

### \* 注

- 如果长时间不用，务必拔掉产品插头。

## 6 清洁和保养

### \* 注

- 先拔掉电压力煲的插头再开始清洗。
- 等到电压力煲完全冷却后再开始清洗。

### 内部

#### 煲身内侧：

- 用拧干的湿布进行擦拭。
- 确保清理掉黏在电压力煲上的所有食物残渣。

#### 加热元件：

- 用拧干的湿布进行擦拭。
- 用拧干的湿布或牙签清理食物残渣。

#### 密封圈：

- 浸泡到温水中并用海绵清洁。

### 外部

#### 煲身外侧：

- 用蘸有洗涤剂的软布进行擦拭。
- 只能使用柔软的干布擦拭控制面板。
- 确保清理掉调压器阀和浮阀周围的所有食物残渣。

#### 调压阀：

- 拆下调压阀，将其浸泡在温水中，使用海绵清洁后再用干布擦干并装在煲身上 (图24、25、26、27)。
- ↳ 清洁后，压力控制阀和浮阀中若还留有食物残渣，可用牙签等细小的工具来剔除干净。

### ≡ 提示

- 将调压阀旋转至向上拔起即可将其从上盖中取出 (图24)。

### 附件

- 可拆卸上盖、饭勺、汤勺和内锅：
  - 浸泡到热水中并用海绵清洁。

## 7 环境

弃置产品时，请不要将其与一般生活垃圾堆放在一起，应将其交给政府指定的回收中心。这样做有利于环保。

## 8 保修与服务

如果您需要服务或详细信息，或有任何问题，请访问飞利浦网站 [www.philips.com](http://www.philips.com)。您也可以与您所在地的飞利浦客户服务中心联系 (您可以从保修卡中找到电话号码)。如果您所在的国家或地区没有飞利浦客户服务中心，请向当地的飞利浦经销商求助。

## 9 故障种类和处理方法

如果电压力煲工作不正常，或烹饪质量有缺陷，请查询下表。如果无法解决问题，则请联系您所在国家/地区的飞利浦服务中心或客户服务中心。

问题	解决方法
无法合上上盖	密封圈未装好。确保密封圈已正确安装在上盖内侧周围。浮子阀卡住推杆。用手轻推推杆。
压力释放后仍无法打开上盖	放水后浮子阀未落下。用筷子轻压浮子阀。
食物未完全熟透	确保加热元件以及内锅外部没有杂物黏附。加热元件损坏或内锅变形。请将电压力煲送往当地的飞利浦经销商，或经飞利浦授权的客户服务中心。
盖子下面有空气或蒸汽漏出。	密封圈未装好。确保密封圈已正确安装在上盖内侧周围。密封圈中有食物残留物。确保密封圈保持洁净。上盖未盖好。确保盖好上盖。
浮子阀中有空气或蒸汽漏气。	浮子阀密封圈粘有食物残留物。清洁浮子阀的密封圈。浮子阀密封圈磨损。更换浮子阀密封圈。
浮子阀不能上升。	锅内食物和水过少。按规定放食物和水。锅盖或限压阀漏气。送维修点检修。
屏幕上显示E3。	锅内温度太高。等待其降至室温。
屏幕上显示E1、E2或E4。	电压力煲出现故障。请将产品送往飞利浦经销商或飞利浦授权的客户服务中心。

## PHILIPS

产品 : 电压力煲  
型号 : HD2132  
额定电压 : 220V~  
额定频率 : 50Hz  
额定输入功率 : 900W  
工作压力 : 0-70kPa  
容量 : 5.0L  
生产日期 : 请见产品本体  
产地 : 中国上海

飞利浦 (中国) 投资有限公司  
上海市天目西路218号1602-1605  
全国顾客服务热线: 4008 800 008  
本产品根据国标GB4706.1-2005, GB4706.19-2008制造