



用户手册

PHILIPS



保留备用
出版日期: 2014-04-15

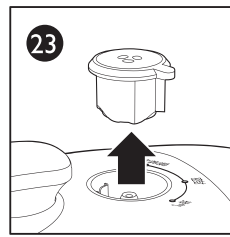
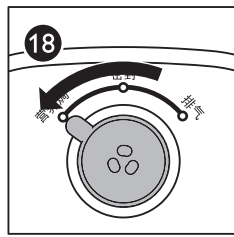
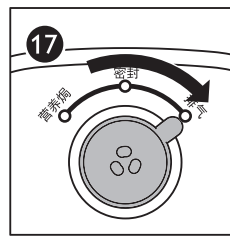
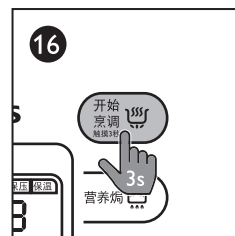
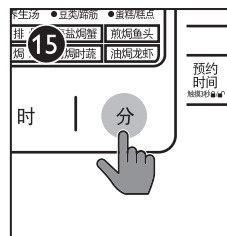
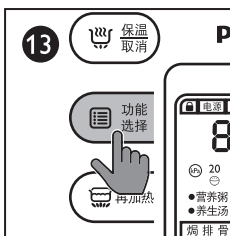
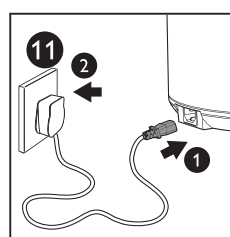
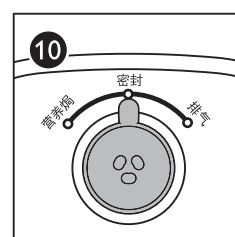
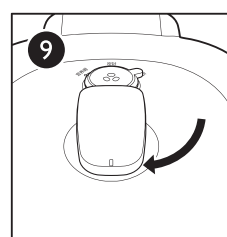
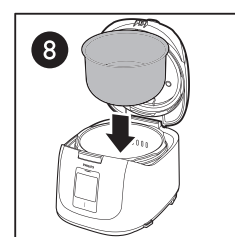
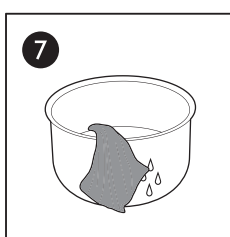
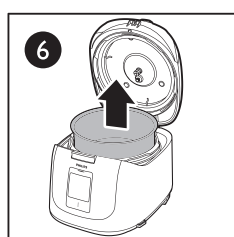
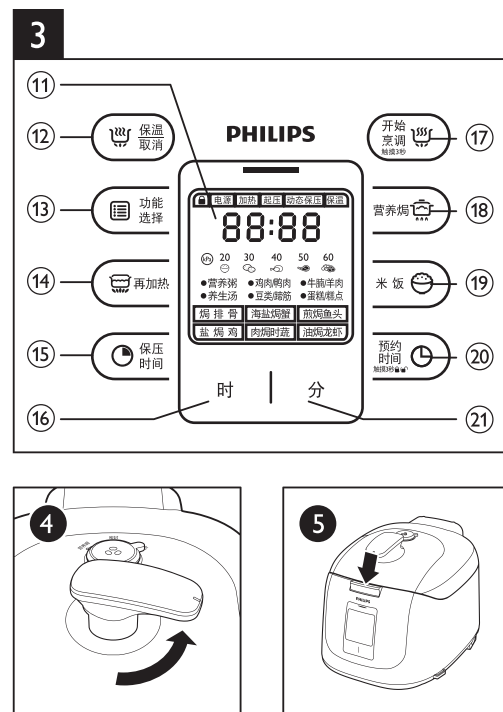
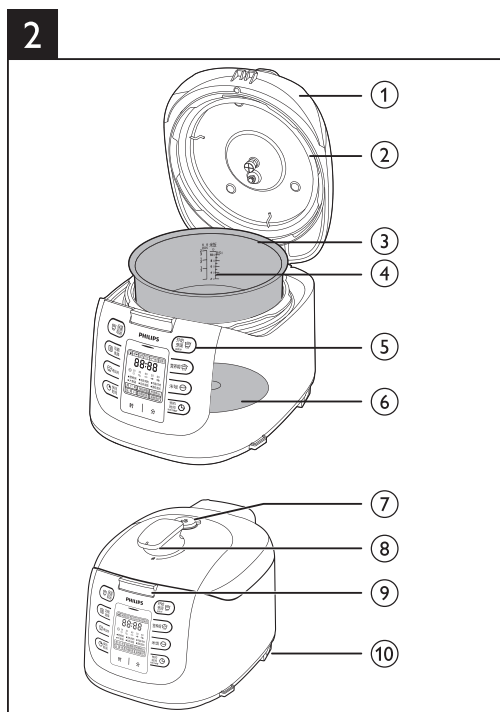
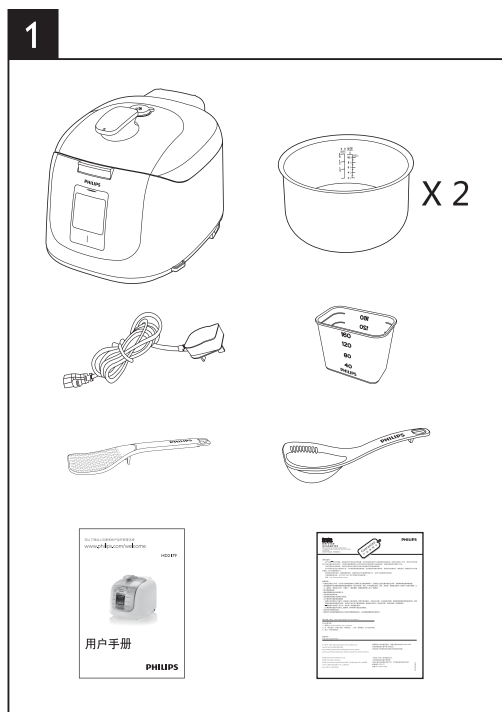

1 您的电压力煲

感谢您的惠顾，欢迎光临飞利浦！为了您能充分享受飞利浦提供的支持，请在www.Philips.com.cn/welcome上注册您的产品。

2 安全信息

使用电压力煲之前，请仔细阅读本安全说明，并妥善保管以供日后参考。

危险

- 请勿将产品靠近水源，且勿用水直接冲洗，产品不得浸入水中。

警告

- 在产品通电之前，请先检查本产品上所标的电压与当地的供电电压是否相符。
- 本产品只能使用带接地线的插座。务必确保插头牢固插到电源插座上。
- 如果插头、电源线、内锅、密封环或煲身损坏，请勿使用本产品。
- 如果电源线损坏，为避免危险，必须由制造厂或其维修部或类似的专职人员来更换。
- 本产品适合由8岁或以上年龄的儿童以及肢体不健全、感觉或精神上有障碍或缺乏相关经验和知识的人士使用，但前提是有人对他们使用本产品进行监督或指导，以确保他们安全使用，并且让他们明白相关的危害。不得让儿童玩耍本产品。不要让儿童在无人监督的情况下进行清洁和保养。
- 儿童不得使用本产品。应将产品及其线缆置于儿童触及不到的地方。

- 不要将电源线悬挂在放置产品支架的桌子或工作台的边缘上。
- 将插头接入电源插座之前，应确保加热元件、温度传感器和内锅外侧是洁净、干燥的。
- 使用后，加热元件表面会有余热。
- 切勿用浸湿的手插入产品插头或触摸控制面板。
- 本产品不能利用外部定时器或独立的遥控器系统操作。
- 对电压力煲的排气口做定期检查，以确保其不被堵塞。
- 使用本产品时，确保产品与墙壁的距离至少为10厘米。
- 插入产品插头之前，请确保电源插座清洁干燥。
- 烹饪结束后，直到压力充分释放后，方可打开容器。
- 如果顶盖下有过多空气或蒸汽漏出，请勿使用本产品。
- 煮汤或粘稠液体时，请勿通过将调压器旋转至蒸汽孔位置来释放压力，否则液体可能会从调压器阀中喷射出来。等到压力自然释放，浮子降下，再打开上盖。
- 请确保按照用户手册中的说明操作，以免发生潜在危险。

注意

- 切勿使用由其它制造商生产的，或未经飞利浦特别推荐的任何附件或部件。如果使用此类附件或部件，您的保修将失效。
- 切勿将产品暴露在高温之下，也不要将电压力煲放在正在工作或仍然发热的炉具或炊具上。
- 切勿将产品直接曝晒于阳光下。

- 将本产品放在稳固、水平且平坦的表面。不要将产品放在玻璃材质平台上使用。
- 通过调压器阀释放压力时，会喷出高温蒸汽或液体。使双手和脸远离蒸汽孔。
- 将插头插到电源插座并打开之前，务必将内锅放到产品内。
- 不要将内锅直接放在火上烹饪食物。
- 如果内锅已变形，请勿使用。
- 确保密封圈保持清洁且状态良好。
- 产品在使用时，表面会变得很热。接触表面时，请特别注意。
- 小心煮饭期间从浮阀和调压器阀排出的高温蒸汽，或在打开盖子时从本产品中冒出的高温蒸汽。双手和脸不要靠近本产品，以免蒸汽烫伤。
- 运行期间，切勿提起及移动本产品。
- 请不要超出内锅中标注的最高水位标示，以免溢水。
- 烹饪时，请勿将烹饪器具放入锅中。
- 仅使用随附的烹饪器具。不要使用尖利的器具。
- 为免刮擦，建议您烹饪含虾蟹和贝类的食材前去掉坚壳。
- 不要将磁性物质放在盖上。不要在靠近磁性物质的地方使用本产品。
- 一定要先让产品冷却至室温，才能进行清洁或移动。
- 每次使用后应清洁产品。请勿在洗碗机中清洗本产品。

- 如果长时间不用，务必拔掉产品插头。
- 本产品仅限于家用及类似用途，如：
 - 商店、办公场所及其它住宿型环境的厨房；
 - 农庄；
 - 由旅店、旅馆及其它住宿型环境中的客人使用；
 - 提供住宿和早餐的场所。
- 对本产品使用不当，或者将其用于专业、半专业用途，或者没有根据本安全说明中的说明进行使用，此类情况下保修将失效，飞利浦对此类损坏概不负责。

电磁场 (EMF)

本飞利浦产品符合所有有关暴露于电磁场的适用标准和法规。

PHILIPS

产品 : 电压力煲
型号 : HD2179
额定电压 : 220V~
额定频率 : 50Hz
额定输入功率 : 900W
工作压力 : 0-70kPa
容量 : 5.0L
生产日期 : 请见产品本体
产地 : 中国上海

飞利浦(中国)投资有限公司
上海市天目西路218号1602-1605
全国顾客服务热线: 4008 800 008

本产品根据国标GB4706.1-2005, GB4706.19-2008制造

3 包装盒内物品 (图 1)

电压力煲主装置	内锅
赠品 (内锅)	饭勺
汤勺	量杯
电源线	用户手册
保修卡	

概述 (图 2)

① 可拆卸上盖	④ 加热元件
② 密封圈	⑦ 调压阀
③ 内锅	⑧ 开盖手柄
④ 水位指示线	⑨ 开盖按钮
⑤ 控制面板	⑩ 电源插孔

控制面板概述 (图 3)

⑪ 显示屏	⑰ 开始烹调按键
⑫ 保温/取消按键	⑱ 营养焗按键
⑬ 功能选择按键	⑲ 米饭按键
⑭ 再加热按键	⑳ 预约时间按键
⑮ 保压时间按键	㉑ 分钟按键
⑯ 小时按键	

4 使用电压力煲

首次使用之前

- 1 除去产品的所有包装材料。
- 2 从内锅中取出所有附件。
- 3 首次使用前彻底清洁电压力煲的部件 (参阅“清洁”一章)。

注

- 开始使用之前, 确保所有电压力煲部件均已完全干燥。

烹饪前的准备

使用电压力煲烹饪食物之前, 您需要执行下面的准备工作:

- 1 将开盖手柄逆时针转动至开盖位置 (图 4)。
- 2 按开盖按钮将上盖打开 (图 5)。
- 3 从电压力煲中取出内锅 (图 6)。
- 4 将洗好的食物放入内锅, 然后用软布擦干内锅外侧及底部 (图 7), 并将其放回电压力煲 (图 8)。

注

- 内锅中所装食物和液体不得少于内锅容量的 1/3 或超过 2/3。
- 对于烹饪过程中会膨胀的食物, 内锅中所装食物和液体不得超过内锅容量的 1/2。
- 对于煮饭, 请按照内锅内侧的水位指示放水。您可以根据米的品种及个人喜好调整水位, 但不要超过锅内标示的最大水量。

- 5 盖好上盖后将开盖手柄顺时针转动至锁紧位置 (图 9)。

注意

- 确保排气孔洁净且未被堵塞。

注

- 烹饪前确保密封圈已正确安装在上盖内侧周围。
- 确保内锅的外表面是洁净且干燥的, 并且没有其他杂物黏附在加热元件上。
- 确保内锅底部和加热元件接触良好。

烹饪食物

- 1 按照“烹饪前的准备”中的步骤进行操作。
- 2 将调压阀旋转至密封位置 (图 10)。
- 3 将电源插头接入插座 (图 11)。
- 4 按所需的烹饪功能按钮, 选择相应的烹饪模式。
 - 如需煮饭, 按“米饭”按钮即可 (图 12)。
 - ↳ “米饭”指示灯开始闪烁。
 - ↳ 显示屏上会显示默认保压时间和烹饪压力。
 - 如需选择其他烹饪模式 (营养粥、鸡肉/鸭肉、牛腩/羊肉、大骨汤、豆类/蹄筋、蛋糕/糕点), 反复按“功能选择”按钮直至选中所需的模式 (图 13)。
 - ↳ 选中的烹饪模式将在显示屏上闪烁。

- ↳ 显示屏上会显示默认保压时间和烹饪压力 (蛋糕/糕点功能除外)。

- 5 如果要设置不同的保压时间, 请按“保压时间”按钮 (图 14)。
 - ↳ 显示屏上会闪烁显示默认保压时间。
- 6 按分钟按钮“分”设置保压时间 (图 15)。

提示

- 按一次“分”按钮可调整 1 分钟。长按“分”按钮可快速调整时间。

- 7 按住“开始烹调”按钮 3 秒, 电压力煲会以选定的模式开始工作 (图 16)。
- 8 电压力煲达到工作压力后, 显示屏上的保压时间将以倒计时方式显示。
- 9 保压时间结束时, 蜂鸣器长鸣 5 声, 电压力煲会自动切换至保温模式。
- 10 电压力煲内的压力卸去后, 显示屏上的压力值将熄灭, 此时可以将调压阀拨至排气位置 (图 17), 然后将开盖手柄逆时针转动至开盖位置 (图 4), 并按开盖按钮将上盖打开 (图 5)。

提示

- 正常情况下, 烹饪结束可直接打开锅盖。如遇特殊情况, 锅内仍有少量蒸汽导致无法开盖, 可将限压阀转至“排气”位置, 使锅内蒸汽排除后便能打开锅盖。
- 您可以根据个人喜好调整不同食物的保压时间。煮饭功能的保压时间不可调整。
- 按一下“保温/取消”按钮即可取消正在进行的烹饪过程。

注

- 煮汤或粘稠液体时, 请勿将调压阀转至排气位置来释放压力, 否则液体可能会从压力控制阀中喷射出来。等到电压力煲内压力自然释放后再打开上盖。
- 烹饪完成后, 如果不继续使用产品, 请拔下电压力煲的插头。

营养焗

使用营养焗功能, 不需加水即可进行烹饪。

- 1 按照“烹饪前的准备”中的步骤进行操作。
- 2 将调压阀旋转至营养焗位置 (图 18)。
- 3 将电源插头接入插座 (图 11)。
- 4 按“营养焗”按钮, 选择相应的营养焗功能 (图 19)。
 - ↳ 选中的烹饪模式将在显示屏上闪烁。
 - ↳ 显示屏上会显示默认烹饪时间。
- 5 如果要设置不同的烹饪时间, 请按“保压时间”按钮 (图 14)。
 - ↳ 显示屏上会闪烁显示默认营养焗时间。

- 6 按分钟按钮“分”设置烹饪时间 (图 15)。
- 7 按住“开始烹调”按钮 3 秒, 电压力煲会以选定的模式开始工作 (图 16)。
- 8 电压力煲内部达到额定工作温度后, 显示屏上的烹饪时间将以倒计时方式显示。
- 9 烹饪时间结束后, 电压力煲会自动切换至保温模式。
- 10 把开盖手柄逆时针转动至开盖位置 (图 4), 然后按开盖按钮将上盖打开 (图 5)。

再加热

- 1 翻冷米饭, 使其均匀分布在内锅中。
- 2 在饭上倒入一些水, 以免米饭变干。水量视饭的总量而定。
- 3 盖好上盖后将开盖手柄顺时针转动至锁紧位置 (图 9)。
- 4 将调压阀旋转至密封位置 (图 10)。
- 5 将电源插头接入插座 (图 11)。
- 6 按“再加热”按钮选择再加热功能 (图 20)。
 - ↳ 再加热指示灯开始闪烁。
- 7 如果要设置不同的再加热时间, 请按“保压时间”按钮 (图 14)。
 - ↳ 显示屏上会闪烁显示默认再加热时间。
- 8 按分钟按钮“分”设置再加热时间 (图 15)。
- 9 按住“开始烹调”按钮 3 秒, 电压力煲会以选定的模式开始工作 (图 16)。

- ↳ 再加热指示灯保持常亮, 显示屏上的再加热时间开始倒计时。

- 10 再加热时间结束后, 电压力煲会自动切换至保温模式。
- 11 将调压阀拨至排气位置 (图 17), 然后将开盖手柄逆时针转动至开盖位置 (图 4), 并按开盖按钮将上盖打开 (图 5)。

提示

- 除了米饭, 还可以使用再加热功能对其他食物进行加热。

设置预约烹饪时间

您可以为不同的烹饪功能预约烹饪时间。预约定时器最长可达 24 小时, 但不适用于蛋糕烘焙功能。

- 1 通过“米饭”、“功能选择”、“营养焗”或“再加热”按钮选择所需的烹饪模式后, 按“预约时间”按钮 (图 21)。
- 2 按小时按钮“时”可设置小时单位, 按分钟按钮“分”可设置分钟单位 (图 22)。

提示

- 按一次“时”按钮可调整 1 小时, 按一次“分”按钮可调整 10 分钟。长按“时”或“分”按钮可快速调整时间。

- 3 设置预约时间后, 按住“开始烹调”按钮 3 秒即可完成预约时间设定 (图 16)。
 - ↳ 显示屏上会显示剩余预约时间, 剩余预约时间为 0 时自动开始烹饪。
- 4 达到预约时间后, 电压力煲会自动开始工作。

设定儿童锁

要防止儿童启动或操作电饭煲, 您可设定儿童锁功能。

- 按住“预约时间”按钮 3 秒即可开启儿童锁。
 - ↳ 童锁指示灯 (■) 在显示屏上亮起。
 - ↳ 其他功能键均操作无效。
- 再次按住“预约时间”按钮 3 秒即可取消儿童锁。
 - ↳ 童锁指示灯 (■) 熄灭。
 - ↳ 其他功能键可操作。

了解保温功能

在待机状态下按“保温/取消”按钮或待烹调工作完成后, 电压力煲都会自动进入保温状态, 显示屏显示保温时间, 当保温时间达到 12 小时后自动回到待机状态。

注

- 开盖或合盖下均可进行保温工作。

保压时间调整范围

烹饪功能	默认保压时间 (分钟)	可调保压时间 (分钟)	默认压力
焗排骨	23	20-59	/
盐焗鸡	18	18-59	/
煎焗鱼头	15	15-59	/
肉焗时蔬	3	1-59	/
海盐焗蟹	20	20-59	/
油焗龙虾	10	8-59	/
养生汤	40	40-59	40kPa
营养粥	35	35-59	30kPa
豆类/蹄筋	45	45-59	60kPa
米饭	30	/	20kPa
鸡肉/鸭肉	35	35-59	40kPa
蛋糕/糕点	45	45-59	/
牛腩/羊肉	45	45-59	50kPa
再加热	25	25-59	/

5 规格

型号	HD2179
额定输出功率	900 瓦特
额定容量	5.0 升
直径	22 厘米
保温温度	60-80°C

注

- 如果长时间不用, 务必拔掉产品插头。

6 清洁和保养

注

- 先拔掉电压力煲的插头再开始清洗。
- 等到电压力煲完全冷却后再开始清洗。

内部

煲身内侧:

- 用拧干的湿布进行擦拭。
- 确保清理掉黏在电压力煲上的所有食物残渣。

加热元件:

- 用拧干的湿布进行擦拭。
- 用拧干的湿布或牙签清理食物残渣。

密封圈:

- 浸泡到温水中并用海绵清洁。

外部

煲身外侧:

- 用蘸有洗涤剂的软布进行擦拭。
- 只能使用柔软的干布擦拭控制面板。
- 确保清理掉调压器阀和浮阀周围的所有食物残渣。

调压阀:

- 拆下调压阀, 将其浸泡在温水中并使用海绵清洁。
- 用牙签清理掉压力控制阀和浮阀中的食物残渣。

提示

- 将调压阀向上拔起即可将其从上盖中取出 (图 23)。

附件

可拆卸上盖、饭勺、汤勺和内锅:

- 浸泡到热水中并用海绵清洁。

7 环境

弃置产品时, 请不要将其与一般生活垃圾堆放在一起, 应将其交给官方指定的回收中心。这样做有利于环保。

8 保修与服务

如果需要服务或信息, 或有任何疑问, 请访问飞利浦网站: www.philips.com.cn, 或联系您所在国家/地区的飞利浦客户服务中心。可在全球保修卡中找到其电话号码。如果您所在的国家/地区没有飞利浦客户服务中心, 请向当地的飞利浦经销商求助。

9 故障种类和处理方法

如果电压力煲工作不正常, 或烹饪质量有缺陷, 请查询下表。如果无法解决问题, 则请联系您所在国家/地区的飞利浦服务中心或客户服务中心。

问题	解决方法
无法合上上盖。	密封圈未装好。确保密封圈已正确安装在上盖内侧周围。 开盖手柄处于“锁紧”位置。将其拨至“开盖”位置。
压力释放后仍无法打开上盖。	确保开盖手柄处于“开盖”位置。
食物未完全熟透。	确保加热元件以及内锅外部没有杂物黏附。 加热元件损坏或内锅变形。请将电压力煲送往当地的飞利浦经销商, 或经飞利浦授权的客户服务中心。
盖子下面有空气或蒸汽漏出。	密封圈未装好。确保密封圈已正确安装在上盖内侧周围。 密封圈中有食物残留物。确保密封圈保持洁净。 上盖未盖好。确保盖好上盖。
浮阀中有空气或蒸汽漏出。	浮阀的橡胶圈中有食物残留物。清洁浮阀的橡胶圈。 浮阀的橡胶圈已损坏。更换橡胶圈。
显示屏上显示 E0。	上盖没有盖好。将上盖打开并正确盖回。
显示屏上显示 E2。	电压力煲内没有检测到内锅。将内锅放入电压力煲, 或检查内锅是否和电压力煲内的加热元件接触良好。
显示屏上显示 E3。	内锅温度太高。等待其降至室温。
显示屏上显示 E1、E4、E5 或 E6。	电压力煲出现故障。请将产品送往飞利浦经销商或经飞利浦授权的服务中心。