

Register your product and get support at
www.philips.com/welcome

QT4019, QT4021

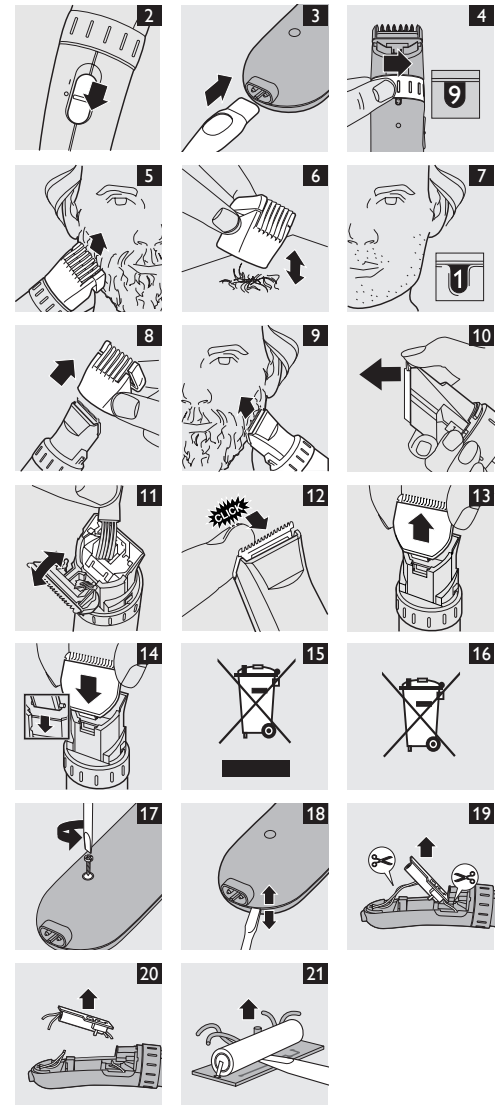

PHILIPS

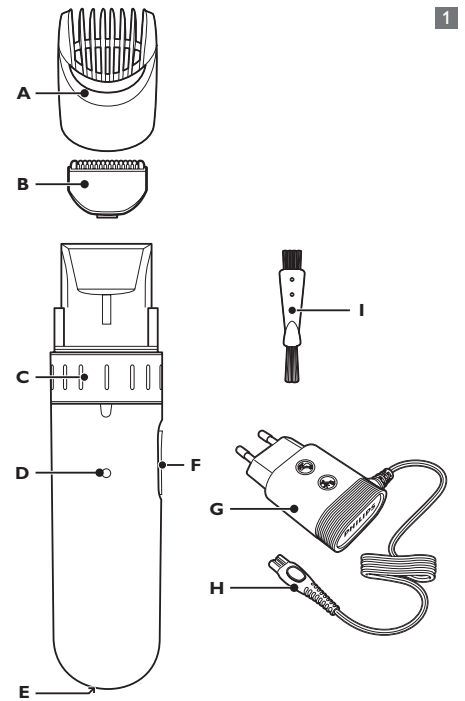

БЪЛГАРСКИ

Увод

Поздравления за вашата покупка и добре дошли във Philips! За да се възползвате изцяло от предлаганата от Philips поддръжка, регистрирайте продукта си на www.philips.com/welcome.

Общо описание (фиг. 1)

- A** Гребен за подстригване на брада
- B** Подстригващ блок
- C** Регулиращ пръстен Precision Zoom Lock™
- D** Индикатор за зареждане
- E** Гнездо за жака за уреда
- F** Плъзгач включване/изключване
- G** Адаптер
- H** Жак на уреда
- I** Четка за почистване

Важно

Преди да използвате уреда, прочетете внимателно това ръководство за експлоатация и го запазете за справка в бъдеще.

Опасност

- Внимавайте щепселът да не се мокри.

Предупреждение

- В адаптера има трансформатор. Не отрязвайте адаптера, за да го замените с друг щепсел, тъй като това носи опасност.
- Този уред не е предназначен за ползване от хора (включително деца) с намалени физически усещания или умствени недостатъци или без опит и познания, ако са оставени без наблюдение и не са инструктирани от страна на отговарящо за тяхната безопасност лице относно начина на използване на уреда.
- Нагледжайте децата, за да не си играят с уреда.

Внимание

- Използвайте, зареждайте и съхранявайте уреда при температура между 5°C и 35°C.
- Използвайте само включения в комплекта адаптер.
- Не потапяйте уреда във вода и не го изплаквайте с течаща вода.
- С оглед на предотвратяване на злополука, винаги заменяйте повредения адаптер само с оригинален такъв.
- Този уред е предназначен само за подстригване на брада. Не го използвайте за други цели.
- Не използвайте уреда, ако са повредени подстригващият блок или приставката гребен за подстригване на брада, тъй като това може да доведе до нараняване.
- Ниво на шума: Lc = 64 dB(A)

Електромагнитни полета

Този уред Philips е в съответствие с всички стандарти по отношение на електромагнитните излъчвания (EMF). Ако се употребява правилно и съобразно напътствията в Ръководството, уредът е безопасен за използване според наличните досега научни факти.

Общи положения

- Уредът е съоръжен с автоматичен селектор на напрежение и е подходящ за напрежения на мрежата в диапазона от 100 до 240 волта.
- Адаптерът преобразува 100-240 волта в безопасно ниско напрежение под 24 волта.

Зареждане

Преди да използвате уреда за пръв път, заредете го напълно.

Пълното зареждане на уреда отнема около 10 часа. Когато той е зареден напълно, може да осигури до 35 минути работа без кабел.

Забележка: Можете да използвате уреда без кабел или свързан към мрежата.

- 1** Уверете се, че уредът е изключен (фиг. 2).
- 2** Включете щепсела за захранване в уреда (фиг. 3).
- 3** Включете адаптера в контакта.
- 4** Лампичката за зареждане на уреда се включва, за да покаже, че той се зарежда.

Забележка: Индикаторът за зареждане няма да изгасне или промени цвета си, когато уредът е напълно зареден.

- 4** След зареждане извадете адаптера от мрежовия контакт и извадете щепсела от уреда.

Удължаване на експлоатационния срок на акумулаторната батерия

След като уредът е зареден, препоръчваме ви да продължите да го използвате, докато батерията не се изтощи напълно.

Не зареждайте уреда между сеансите на работа. Продължавайте да използвате уреда, докато моторът почти спре при работа. След това заредете батерията. Повтаряйте тази процедура поне два пъти годишно.

Подстригване

Преди да започнете подстригването, винаги сресвайте брадата или мустациите си с фин гребен.

Когато подстригвате за пръв път, бъдете внимателни. Не движете машинката твърде бързо. Правете плавни и нежни движения.

Подстригване с гребена за брада

- 1** Завертете регулиращия пръстен Precision Zoom Lock™ до желаната настройка. (фиг. 4)

Вижте долната таблица за бърза справка относно настройките и съответните дължини на косъм.

Настройка	Получена дължина на космите
1	1 мм
2	2 мм
3	3,5 мм
4	5 мм
5	7 мм
6	9 мм
7	11,5 мм
8	14,5 мм
9	18 мм

Настройката се появява в прозорчето под регулиращия пръстен Precision Zoom Lock™.

Забележка: Когато подстригвате за пръв път, започнете с максимална настройка (9), за да свикнете с уреда.

- 2** Включете уреда.
- 3** За да подстригвате по най-добрия начин, движете машинката срещу посоката на растеж на космите. Внимавайте повърхността на гребена винаги да допира кожата (фиг. 5).
- 4** Ако в гребена за подстригване на брада се съберат много косми, свалете гребена и издухайте и/или изтръскайте космите от него. Избраната настройка за дължина не се изменя в резултат на това действие (фиг. 6).

Никога не дърпайте гъвкавия връх на гребена за подстригване на брада. За изтегляне винаги хващайте долната част.

Подстригване с уникалната настройка "набола брада"

- 1** За да създадете оформлението "набола брада", подстригвайте с гребена за подстригване на брада и настройка 1 (фиг. 7).

Подстригване без гребена за брада

Използвайте машинката без гребена за подстригване на брада за подстригване на цялата брада и за отделни косми.

- 1** Извадете гребена за подстригване на брада от уреда (фиг. 8).

Никога не дърпайте гъвкавия връх на гребена за подстригване на брада. За изтегляне винаги хващайте долната част.

- 2** Включете уреда.

- 3** Правете добре контролирани движения. Докосвайте леко космите с машинката (фиг. 9).

Подстригване със захранване от ел. мрежа

Ако батерията е изтощена, можете да използвате уреда със захранване от мрежата:

- 1** Изключете уреда, извадете щепсела от контакта и изчакайте няколко секунди, преди да включите уреда.

Забележка: Ако батерията е напълно изтощена, изчакайте няколко минути, преди да включите уреда.

Почистване

Никога не използвайте за почистване на уреда фибро гъби, абразивни почистващи препарати или агресивни течности, като спирт, бензин или ацетон.

- 1** Уверете се, че уредът е изключен и не е свързан към мрежата.
- 2** Махнете гребена за подстригване на брада.
- 3** Свалете подстригващия блок (фиг. 10).
- 4** Почистете подстригващия блок и вътрешността на уреда с приложената четка за почистване (фиг. 11).
- 5** Натиснете подстригващия блок обратно в уреда (до щракване), за да го затворите (фиг. 12).

Забележка: Уредът не се нуждае от смазване.

Замяна

Заменяйте износен или повреден подстригващ блок само с оригинален подстригващ блок Philips, наличен в упълномощените сервиси на Philips.

- 1** Свалете подстригващия блок.
- 2** Издърпайте стария подстригващ блок нагоре, за да го свалите (фиг. 13).
- 3** Вмъкнете двете езичета на новия подстригващ блок в направляващите прорези (фиг. 14).
- 4** Натиснете подстригващия блок обратно на мястото му на уреда (до щракване) (фиг. 12).

Опазване на околната среда

- След края на срока на експлоатация на уреда не го изхвърляйте заедно с нормалните битови отпадъци, а го предайте в официален пункт за събиране, където да бъде рециклиран. По този начин вие помагате за опазването на околната среда (фиг. 15).
- Вградената акумулаторна батерия съдържа вещества, които замърсяват околната среда. Винаги изваждайте батерията, преди да изхвърлите уреда или да го предадете в официален пункт за събиране. Изхвърляйте батерията в официален пункт за събиране на батерии. Ако имате проблеми при изваждане на батерията, можете също да занесете уреда в сервизен център на Philips. Там служителите ще извадят батерията и ще я изхвърлят по начин, опазващ околната среда. (фиг. 16)

Изваждане на акумулаторната батерия

Изваждайте акумулаторната батерия само ако е напълно изтощена.

- 1** Извадете щепсела от контакта и оставете уреда да работи, докато моторът спре.
- 2** Развийте винтчето в тялото на машинката (фиг. 17).
- 3** Разделете с отвертка 2-те части на корпуса (фиг. 18).
- 4** Срежете проводниците в близост до гнездото на батерията с ножици (фиг. 19).
- 5** Извадете гнездото на батерията заедно със самата акумулаторна батерия (фиг. 20).
- 6** Използвайте отвертка, за да откочите батерията от електронната платка (фиг. 21).

Не свързвайте повече уреда към мрежата, след като вече сте го отворили.

■ **Гаранция и сервизно обслужване** ■

Ако се нуждаете от сервизно обслужване или информация или имате проблем, посетете Интернет сайта на Philips на адрес www.philips.com или се обърнете към Центъра за обслужване на потребители на Philips във вашата страна (телефонния му номер ще намерите в международната гаранционна карта). Ако във вашата страна няма Център за обслужване на потребители, обърнете се към местния търговец на уреди на Philips.

EESTI

Sissejuhatus

Õnnitleme teid ostu puhul ning teretulemast kasutama Philipsi tooteid! Philipsi klienditoe tõhusamaks kasutamiseks registreerige toode veebilehel www.philips.com/welcome.

Üldkirjeldus (Jn 1)

- A** Habemepiiramiskamm
- B** Lõikur
- C** Precision Zoom Lock (täppispiirli lukustus)™ reguleerimisvõru
- D** Laadimise märgutuli
- E** Toitejuhtme pesa
- F** Sisse/välja liuglüliti
- G** Adapter
- H** Seadme pistik
- I** Puhastusharjake

Tähelepanu

Enne seadme kasutamist lugege hoolikalt kasutusjuhendit ja hoidke see edaspidiseks alles.

Oht

- Veenduge, et adapter märjaks ei saaks.

Hoiatus

- Adapteris on voolumuundur. Ärge lõigake adapterit ära selle asendamiseks mõne teise pistikuga. See võib põhjustada ohtlikke olukordi.
- Seda seadet ei tohi kasutada füüsiliste ja vaimsete puuetega isikud (lisaks lapsed) nii kogemuste kui ka teadmiste puudumise tõttu, välja arvatud nende ohutuse eest vastutava isiku juuresolekul või kui neile on seadme kasutamise kohta antud vastavad juhised.
- Lapsi tuleks jälgida, et nad ei mängiks seadmega.

Ettevaatust

- Kasutage, laadige ja hoidke seadet temperatuurivahemikus 5 °C kuni 35 °C.
- Kasutage ainult kaasasolevat adapterit.
- Ärge kastke seadet kunagi vette ega loputage kraani all.
- Kui adapter on vigastatud, vahetage see alati ainult originaalmudeli vastu, vältimaks ohtlikke olukordi.
- Seade on ette nähtud ainult inimese habeme piiramiseks. Ärge kasutage seadet muuks otstarbeks.
- Vigastuste ärahoidmiseks ärge kasutage seadet, kui lõikur või piirlikamm on kahjustatud või katki.
- Müratas: Lc = 64 dB (A).

Elektromagnetilised väljad

See Philipsi seade vastab kõikidele elektromagnetilisi välju (EMF) käsitlevatele standarditele. Kui seadet käsitsetakse õigesti ja käesolevale kasutusjuhendile vastavalt, on seadet tänapäeval käibelolevate teaduslike teooriate järgi ohutu kasutada.

Üldist teavet

- Seade on varustatud automaatse pingevalijaga ja on kasutatav elektrivõrkudes pingetega 100–240 volti.
- Adapter muundab 100–240 voldise pinget ohutuks vähem kui 24-voldiseks pingeks.

Laadimine

Enne esmakasutust laadige seadme aku täis. Seadme täislaadimiseks kulub umbes 10 tundi. Täislaetud seadme juhtmeta tööaeg on kuni 35 minutit.

Märkus: Saate seadet kasutada nii juhtmeta kui ka elektrivõrku ühendatult.

- 1** Kontrollige, et seade oleks välja lülitatud (Jn 2).
- 2** Ühendage toitejuhtme seadmepistik seadme pistikupesaga (Jn 3).
- 3** Ühendage adapter seinakontakti.
- 4** Adapteri laadimistuli süttib näitamaks, et seadet laetakse.

Märkus: Täislaetud seadme laadimise märgutuli ei kustu ega muuda värvast.

- 4** Eemaldage adapter pärast laadimist seinakontaktist ja tõmmake pistik seadmest välja.

Taaslaetavate akude kasutusaja optimeerimine

Kui olete seadme esmakasutuseks laadinud, soovime teil seda kasutada seni, kuni aku on täiesti tühjaks saanud. Ärge laadige seadet habemepiiramise toimingute vahel.

Jätkake seadme kasutamist, kuni seadme mootor seansi ajal peaaegu peatub. Alles seejärel laadige aku. Rakendage seda toimingut vähemalt kaks korda aastas.

Piiramine

Enne piiramist kammige alati habet ja/või vuntse tiheda kammiga.

Esmakasutusel olge hoolikad. Ärge liigutage piirliit liiga kiiresti. Tehke sujuvaid ja õrnu liigutusi.

Habeme piiramine habemepiiramiskammiga

- 1** Pöörake täppispiirli lukustuse reguleerimisvõru™ soovitud seadele. (Jn 4)

Seadetest ja vastavatest karvapikkustest ülevaate saamiseks vaadake allpool toodud tabelit.

Seadistused	Karvade pikkus
1	1 mm
2	2 mm
3	3,5 mm
4	5 mm
5	7 mm
6	9 mm
7	11,5 mm
8	14,5 mm
9	18 mm

Seadistuse tähis ilmub täppispiirli lukustuse reguleerimisvõru™ all olevale näidikule.

Märkus: Esmakordselt piirates alustage seadmega harjumiseks maksimaalselt seadistusest (9).

- 2** Lülitage seade sisse.
- 3** Tõhusaimaks piiramiseks liigutage piirliit karvakasvule vastupidises suunas. Veenduge, et juhtkammi pind jääks alati vastu nahka (Jn 5).
- 4** Kui habemepiiramiskammi on kogunenud väga palju karvu, eemaldage kamm ning puhuge ja/või raputage karvad kammist välja. Seda tehakse valitud seadistus ei muutu (Jn 6).

Ärge kunagi tõmmake habemepiiramiskammi ülemisest painduvast otsast. Tõmmake alati alumisest osast.

Piiramine ainult ainsades "habemetüügastega välimuse" režiimis.

- 1** Habemetüügaste jätmiseks piirake habet habemepiiramiskammi seadistusega „1” (Jn 7).

Piiramine ilma habemepiiramiskammiga

Üksikute juuksekarvade ja täishabeme piiramiseks kasutage piirliit ilma habemepiiramiskammiga.

- 1** Tõmmake habemepiiramiskamm seadme otsast ära (Jn 8).

Ärge kunagi tõmmake liikuvat habemepiiramiskammi otsa. Tõmmake alati alumisest osast.

- 2** Lülitage seade sisse.
- 3** Tehke piirliiga täpseid liigutusi. Puudutage piirliiga õrnalt karvu. (Jn 9)

Võrgutoite kasutamine piiramisel

Kui aku on tühi, võite seadet kasutada võrgutoitel.

- 1** Lülitage seade välja, sisestage adapter seinakontakti ja oodake mõned sekundid enne seadme sisselülitamist.

Märkus: kui aku on täiesti tühjaks saanud, siis oodake mõni minut enne seadme sisselülitamist.

Puhastamine

Ärge kunagi kasutage seadme puhastamiseks küürimiskäsna, abrasiivseid puhastusvahendeid ega ka agressiivseid vedelikke nagu bensiini või atsetooni.

- 1** Veenduge, et seade oleks välja lülitatud ning seadme pistik seinakontaktist välja tõmmatud.

- 2** Eemaldage habemepiiramiskamm.

- 3** Avage lõikepea (Jn 10).

- 4** Puhastage lõikepea ja seadme sisemus kaasasoleva puhastusharjaga (Jn 11).

- 5** Sulgemiseks vajutage lõikepea seadmele tagasi (kuulete klõpsatust) (Jn 12).

Märkus: Seade ei vaja määrimist.

Asendamine

Kulunud või kahjustatud lõikepea asendage ainult originaalse Philipsi lõikepeaga, mida saate osta Philipsi volitatud teeninduskeskustest.

- 1** Avage lõikepea.
- 2** Vana lõikepea eemaldamiseks tõmmake seda ülespoole (Jn 13).
- 3** Asetage uue lõikepea kaks nukki juhtsoontesse (Jn 14).
- 4** Vajutage lõikepea seadmele tagasi (kuulete klõpsatust) (Jn 12).

Keskklond

- Triikraua kasutusaja lõppedes ärge visake seda minema tavalise majapidamisprügiga, vaid viige see ringlussevõtuks kogumispunkti. Nii toimides aitate te hoida loodust (Jn 15).
- Seadmesse sisseehitatud laetav aku sisaldab keskkonda saastavaid aineid. Enne seadme kasutusest kõrvaldamist ja ametlikus kogumispunktis käitlemist peate alati akud seadmest eemaldama. Akud tuleb utiliseerimiseks viia ametlikku akude kogumispunkti. Kui Te ei suuda akut ise eemaldada, võite seadme Philipsi hoolduskeskusesse viia, kus aku eemaldatakse ja keskkonda kahjustamata utiliseeritakse. (Jn 16)

Akupatarei eemaldamine

Eemaldage seadmest vaid täiesti tühi aku.

- 1** Eemaldage juukselõikur vooluvõrgust ja laske sellel mootori seiskumiseni töötada.
- 2** Keerake piirliit korpuse kruvid lahti (Jn 17).
- 3** Eraldage kaks korpuse osa kruvikeeraja abil teineteisest (Jn 18).
- 4** Lõigake juhtmed majapidamiskääridega akupesast lähedalt läbi (Jn 19).
- 5** Eemaldage akupesast koos taaslaetava akuga (Jn 20).
- 6** Aku trükkplaadist lahti kangutamiseks kasutage kruvikeerajat (Jn 21).

kui olete selle avanud, ärge seadet enam elektrivõrku lülitage.

Garantii ja hooldus

Kui vajate hooldust, teavet või teil on probleem, külastage Philipsi veebisaiti www.philips.com või pöörduge oma riigi Philipsi klienditeeninduskeskusesse (telefoninumbri leiате garantiilehel). Kui teie riigis ei ole klienditeeninduskeskust, pöörduge Philipsi toodete kohaliku müügiesindaja poole.

ҚАЗАҚША

Кіріспе

Өнімді сатып алуыңызбен құттықтаймыз және Philips компаниясына қош келдіңіз! Philips компаниясы ұсынатын қолдауды толығымен пайдалану үшін өніміңізді www.philips.com/welcome веб-бетіне тіркеніз.

Жалпы сипаттама (Сурет 1)

- A** Сақал кескіш тарақ
- B** Қырқатын бөлік
- C** Precision Zoom Lock жүйесін™ реттеу сақинасы
- D** Зарядталып жатыр дегенді білдіретін жарық
- E** Құралды тоқпен қосатын, сымға арналған ұя
- F** Қосу/өшіру ысырмасы
- G** Адаптер
- H** Құралдың тығыны
- I** Тазалайтын тарақ

Маңызды

Құралды қолданбастан бұрын осы пайдаланушы нұсқаулығын мұқият оқып шығыңыз да, оны келешекте қарау үшін сақтап қойыңыз.

Қауіпті

- Адаптор суланбағандығына көңіл бөліңіз.

Ескерту

- Адаптерде трансформер бар. Адаптерды кесіп алып тастап, оның орнына басқа шанышқы қоюға болмайды, себебі бұл өте қауіпті жағдай туғызады.
- **Физикалық мүмкіндігі мен ойлау қабілеті шектеулі және білімі мен тәжірибесі аз адамдар (балаларды қоса) бұл құралды олардың қауіпсіздігіне жауап беретін адамның қадағалауымен немесе құралды қалай пайдалану жөнінде нұсқау берілген жағдайда ғана қолдануына болады.**
- **Балалардың құралмен ойнамауын қадағалаңыз.**

Абайлаңыз

- Құралды тек 5°C және 35°C температурасы аралығында ғана зарядтауға, қолдануға және сақтауға болады.
- Тек осыған қосымша берілген адапторды ғана қолданыңыз.
- Құралды суға немесе басқа сұйықтыққа батыруға болмайды, және оны ағын судың астында да шаюға болмайды.
- Егер адаптер зақымдалған болса, қауіпті жағдай туғызбас үшін оны түпнұсқалық түрімен ғана ауыстырған жөн.
- Бұл құрал тек адамның сақалын күзеуге арналған. Құралды басқа мақсатта қолдануға болмайды.
- Егер қырқатын бөлік немесе тарақ зақымдалған болса, құралды қолданбаңыз, себебі ол жарақаттауы мүмкін.
- Шу деңгейі: Lc = 64 дБ(А)

Электромагниттік өріс

Philips компаниясы шығарған бұл құралы электромагниттік өрістерге (ЭМО) қатысты барлық стандарттарға сай келеді. Дұрыс әрі осы пайдаланушы нұсқаулығындағы нұсқауларға сәйкес қолданылса, қазіргі кезде белгілі ғылыми дәлелдерге негізделі отырып құралды қолдану қауіпсіз деуге болады.

Жалпы

- Құралда автоматты түрде вольтаж таңдаушы құралы орнатылған, сондықтан 100 ден 240 вольтқа дейінгі вольтажды тоқпен жұмыс жасай береді.
- Адаптор 100-240 вольтты қауіпсіз 24 вольттен төмен вольтажға алмастырады.

Зарядтау

Құралды алғашқы рет қолданар алдында, оны толығымен зарядтап алыңыз. Құралды толығымен зарядтау шамамен 10 сағат алады. Толық зарядталған кезде құрал 35 минутқа дейін сымсыз жұмыс істейді.

Ескертпе: Құралды электр көзіне қосылғандай сымсыз да пайдалануыңызға болады.

- 1** Құралды міндетті түрде өшіру керек (Сурет 2)
- 2** Тоқ сымын тікелей құралға қосыңыз (Сурет 3).
- 3** Адапторды қабырғадағы розеткаға кіргізіңіз.

- 2** Құралдағы зарядтау жарығы оның зарядталып жатқандығын көрсетеді.

Ескертпе: Құрал толығымен зарядталып болған кезде де зарядтау жарығы түсін өзгертіпейді және сөнбейді.

- 4** Зарядталып болған соң, адаптерді алдымен қабырғадағы розеткадан, одан кейін құралдан ажыратыңыз.

Қайта зарядталатын батареялар өмірін ұзарту

Құралды алғашқы рет зарядтаған кезде, батареяны толық таусылғанша пайдалануға кеңес береміз. Құралды сақалды қырқып жатқанда зарядтамаңыз. Құралды жұмыс барысында, моторы толығымен дерлік тоқтағанша қолданыңыз. Содан соң батареяны қайта зарядтаңыз. Бұл процедураны кем дегенде жылына екі рет қайталаңыз.

Кесетін қайшы

Сақалыңызды алатынның алдында, әрдайым сақалыңызды жәй тарақпен тарап алыңыз.

Егер сіз сақалыңызды алғашқы рет күзеп тұрған болсаңыз, абайлаңыз. Триммерді өте тез жылжытпаңыз. Жай және бірқалыпты қозғалтыңыз.

Сақалға арналған күзеу тарағымен сақалды күзеу

- 1** Precision Zoom Lock жүйесін™ реттеу сақинасын қажетті реттеуге қойыңыз. (Сурет 4) Реттеулер мен шаштың ұзындығы нәтижесіне жалпы шолуды көру үшін төмендегі кестені қараңыз.

Нұсқау	Нәтижесінде алатын шаш ұзындығы
1	1 мм
2	2мм
3	3,5 мм
4	5 мм
5	7 мм
6	9 мм
7	11,5 мм
8	14,5 мм
9	18 мм

Реттеулер Precision Zoom Lock жүйесін™ реттеу сақинасының астыңғы жағында көрінеді.

Ескертпе: Алғаш рет кескенде, құралға үйренгенше, ең жоғарғы бағдарламадан бастаңыз (9).

- 2** Құралды қосыңыз.
- 3** Тиімді түрде қыру үшін ұстараны түктің өсу бағытына қарсы жылжытыңыз. Тарақ бетінің әрқашан теріге тиетіндігін қадағалаңыз (Сурет 5).
- 4** Егер түк қырыну тарағына жиналып қалса, тарақты алып оны үрленіс немесе сілкіп түсіріп тастаңыз. Мұны жасаған кезде таңдалған реттеу өзгермейді (Сурет 6).

Қырыну тарағының қозғалмалы ұшынан тартуға болмайды. Әрдайым оның төменгі бөлігінен ұстап тартыңыз.

«Сақалды жұқалау» атты бірегей реттеумен қырыну

- 1** «Сақалды жұқалау» үшін қосымша бөлшек ретінде болатын қырыну тарағын 1-реттеуге келтіріп қырыңыз (Сурет 7).

Сақалға арналған күзеу тарағынсыз сақалды күзеу

Құралды тарақсыз сақалды толығымен және жеке шаштарды күзеу үшін қолдануға болады.

- 1** Қырыну тарағын құралдан суырыңыз (Сурет 8).

Тарақтың қозғалмалы ұшынан тартуға болмайды. Әрдайым оның төменгі бөлігінен ұстап тартыңыз.

- 2** Құралды қосыңыз.
- 3** Жақсы бақыланған қозғалыстар жасап, ұстараны шаштарға жеңіл тигізіңіз (Сурет 9).

Тоқ сымымен сақал кесу

Егер батарея қуаты аз болса, онда сіз құралды тоққа тікелей қосып тұрып қолдансаңыз болады:

- 1** Құралды өшіріңіз және оны қоспастан бұрын адаптерді қосып бірнеше секунд күтіңіз.

Ескертпе: Егер батарея толығымен бос болса, құралды қосар алдында бірнеше минут күте тұрыңыз.

Тазалау

Қырғыш жөке, қырғыш тазалағыш құралдарды, немесе жанар май, немесе ацетон тәріздес агрессивті сұйықтықтарды құралды тазалау үшін қолдануға болмайды.

- 1** Құрал сөндірулі екендігін және тоқ сымынан суырылғандығын тексеріңіз.
- 2** Триммердің тарағын алыңыз.
- 3** Шаш қырқатын бөлікті ашыңыз (Сурет 10).
- 4** Қосымша берілген щеткамен шаш қырқатын бөлікті және құралдың ішін тазалаңыз (Сурет 11).
- 5** Шаш қырқатын бөлікті жабу үшін оны итеріңіз («сырт» ете түседі) (Сурет 12).

Ескертпе: Бұл құралды майлаудың қажеті жоқ.

Алмастыру

Ескірген немесе зақымдалған шаш қырқатын бөлікті тек Philips берген қызмет орталықтарында табуға болатын Philips түпнұсқалық шаш қырқатын бөлікпен ғана ауыстыру керек.

- 1** Шаш қырқатын бөлікті ашыңыз.
- 2** Ескі шаш қырқатын бөлікті алу үшін оны алға тартыңыз (Сурет 13).
- 3** Жаңа шаш қырқатын бөліктің екі ілмегін бағыттауыш тесікшелерге салыңыз (Сурет 14).
- 4** Шаш қырқатын бөлікті құралға қайтадан итеріңіз («сырт» ете түседі) (Сурет 12).

Қоршаған орта

- Қызмет мерзімі аяқталғанда, құрылғыны кәдімгі қоқыспен бірге тастамаңыз, оның орнына ресми жинау орнына тапсырыңыз. Осылайша, сіз қоршаған ортаны сақтауға көмектесесіз (Сурет 15).
- Ішіне орнатылған қайта зарядталып отыратын батарея құрамында қоршаған айналаға тигізер зиянды заттар бар. Құралды тастар немесе арнайы жинап алатын орынға берер алдында батареяны алып тастаңыз. Батареяны арнайы батареялар жинайтын орынға өткізіңіз. Егер сіз батареяны шығару сіздің қолыңыздан келмесе, құралды Philips қызмет орталығына апаруыңызға болады, ондағы адамдар батареяны сіз үшін алып, оны қоршаған айналаға зияны тимейтін жағдайда оның көзін жояды. (Сурет 16)

Қайта зарядталатын батареяларды алу

Қайта зарядталатын батареяларды тек олар толығымен бос болса ғана алыңыз.

- 1** Құралды тоқтан суырып, моторы тоқтағанша жұмыс жасатыңыз.
- 2** Кесетін қайшы орнындағы бұрауыштарды босатыңыз (Сурет 17).
- 3** Екі орын бөліктерін бұрағышпен ажыратыңыз (Сурет 18).
- 4** Үйде пайдаланатын қайшымен батарея салғышқа жақын сымдарды кесіңіз (Сурет 19).
- 5** Батарея салғышты қайта зарядталатын батареямен бірге алыңыз (Сурет 20).
- 6** Баспа схемалы тақтадан батареяны алу үшін бұрағышты пайдаланыңыз (Сурет 21).

Құралды ашқаннан кейін, оны қайтадан электр көзіне қоспаңыз.

■ Кепілдік және қызмет көрсету

Егер сізге ақпарат керек болса, немесе сізде шешілмеген мәселе болса, Philips'тің интернет бетіндегі www.philips.com веб-сайтына келіңіз, немесе өзіңіздің еліңіздегі Philips Тұтынушылар Орталығына телефон шалсаңыз болады (ол нөмірді сіз дүние жүзі бойынша берілетін кепілдік кітапшасынан табасыз). Сіздің еліңізде Тұтынушылар Қамқорлық Орталығы жоқ болған жағдайда өзіңіздің жергілікті Philips дилеріне арызданыңыз немесе Philips'тің Үйге арналған құралдар қызмет департаменті және Жеке Қамқор BV бөліміне арызданыңыз.

LIETUVIŠKAI

Išvadas

Sveikiname įsigijus pirkinį ir sveiki atvykę į „Philips“! Norėdami naudotis visu „Philips“ palaikymu, savo gaminį registruokite adresu www.philips.com/welcome.

Bendras aprašymas (Pav. 1)

- A** Barzdos kirpimo šukos
- B** Kirpimo įtaisas
- C** Tikslaus priartinimo užrakto™ reguliavimo žiedas
- D** Įkrovos lemputė
- E** Lizdas prietaiso kištukas
- F** Įjungimo / išjungimo slankiklis
- G** Adapteris
- H** Prietaiso kištukas
- I** Valymo šepetėlis

Svarbu

Prieš naudodami prietaisą, atidžiai perskaitykite šį vadovą ir laikykite jį, kad galėtumėte pasinaudoti šia informacija vėliau.

Pavojus!

- Patikrinkite, ar adapteris nesudrėkęs.

Perspėjimas

- Adapteryje yra transformatorius. Kad nesukeltumėte pavojingų situacijų, jokių būdu nenujunkite adapterio, norėdami jį pakeisti kitu kištuku.
- Šis prietaisas neskirtas naudoti asmenims (įskaitant vaikus) su ribotomis fizinėmis, sensorinėmis ar psichinėmis galimybėmis arba asmenims, neturintiems pakankamai patirties ir žinių, nebent juos prižiūri arba naudoja prietaisu apmokę už jų saugą atsakingas asmuo.
- Prižiūrėkite vaikus, kad jie nežaistų su prietaisu.

Išpėjimas

- Naudokite, kraukite ir laikykite prietaisą nuo 5 °C iki 35 °C temperatūroje.
- Naudokite tik rinkinyje esantį adapterį.
- Niekada nemerkite prietaiso į vandenį ir neskalkaukite jo po tekančiu vandeniu.
- Jei adapteris pažeistas, kad išvengtumėte pavojaus, visada pakeiskite jį originaliu adapteriu.
- Šis prietaisas skirtas tik žmogaus barzdai kirpti. Nenaudokite jo jokiam kitam tikslui.
- Nenaudokite aparato, jeigu jo kirpimo įtaisas arba barzdos kirpimo šukos yra sugadinti ar pažeisti, nes galite susižeisti.
- Triukšmo lygis: Lc = 64 dB (A)

Elektromagnetiniai laukai

Šis „Philips“ prietaisas atitinka visus elektromagnetinių laukų (EMF) standartus. Tinkamai eksploatuojant prietaisą pagal šiam vartotojo vadove pateiktus nurodymus, remiantis dabartine mokslinė informacija, jį yra saugu naudoti.

Bendras aprašas

- Prietaisą įmontuotas automatiškai parenkantis įtampą įtaisas, kuris pritaikytas 100–240 voltų įtampai.
- Adapteris transformuoja 100–240 V įtampą į saugią, žemesnę nei 24 V, įtampą.

Įkrovimas

Prieš naudodami pirmą kartą, aparatą pilnai pakraukite. Baterija visiškai įkraunama apytiksliai per 10 valandų. Kai prietaisas yra iki galo įkrautas, neprisijungus prie maitinimo šaltinio dirbti galima iki 35 minučių.

Pastaba: Galite naudoti prietaisą tiek prijungę, tiek neprijungę prie maitinimo šaltinio.

- 1 Patikrinkite, ar prietaisas išjungtas (Pav. 2).
- 2 Įkiškite į prietaisą kištuką (Pav. 3).
- 3 Adapterį įjunkite į elektros tinklą.
- 4 Ant prietaiso pradeda šviesti įkrovimo lemputė, rodanti, kad prietaisas kraunamas.

Pastaba: Įkrovos lemputė nepakeičia spalvos ir neišsijungia, kai prietaisas yra visiškai įkrautas.

- 4 Įkrovę maitinimo elementą, ištraukite adapterį iš sieninio elektros lizdo, o prietaiso kištuką – iš prietaiso.

Įkraunamų maitinimo elementų eksploatavimo laiko optimizavimas

Įkrovus prietaisą pirmą kartą, rekomenduojame neįkraunant naudoti jį tol, kol akumulatorius visiškai išsikraus.

Neįkraukite akumulatoriaus tarp kirpimų. Naudokite prietaisą, kol variklis beveik sustos veikti. Tada įkraukite akumulatorių. Atlikite šią procedūrą bent dukart per metus.

Kirpimas

Prieš pradėdami kirpti, sušukuokite barzdą ir/arba ūsus tankiomis šukomis.

Jei kerpatė pirmą kartą, būkite atsargūs. Nebraukykite kirptuvu per greitai. Judesiai turi būti sklandūs ir atsargūs.

Kirpimo šukos su barzdos kirpimo šukomis

- 1 Sukdami tikslaus priartinimo užrakto™ reguliavimo žiedą pasirinkite norimą nustatymą. (Pav. 4) Nustatymus ir atitinkančius plaukų ilgius žr. toliau esančioje lentelėje.

Nustatymai	Pageidaujamas plaukų ilgis
1	1 mm
2	2 mm
3	3,5 mm
4	5 mm
5	7 mm
6	9 mm
7	11,5 mm
8	14,5 mm
9	18 mm

Nustatymą matysite langelyje, esančiame po tikslaus priartinimo užrakto™ reguliavimo žiedu.

Pastaba: Kirpdami pirmą kartą, pradėkite nustatę didžiausią plaukų ilgį (9), kad sužinotumėte, kaip veikia prietaisas.

- 2 Įjunkite prietaisą.
- 3 Kirpimas bus veiksmingiausias, jei kirptuvu brauksite prieš plaukų augimo kryptį. Šukų paviršius visada turi liestis su oda (Pav. 5).
- 4 Jei barzdos kirpimo šukose susikaupė daug plaukų, nuimkite jas ir išpūskite ir (ar) išpurtykite plaukus. Tai darant pasirinktas plaukų kirpimo ilgio nustatymas nepasikeičia (Pav. 6).

Niekada netraukite už lanksčiosios barzdos kirpimo šukų dalies. Traukite tik už apatinės dalies.

Kirpimas su unikaliu „trijų dienų barzdos“ nustatymu

- 1 Norėdami sukurti „trijų dienų barzdą“, barzdą kirpkite nustatę barzdos kirpimo šukų 1 plaukų ilgio nustatymą (Pav. 7).

Kirpimas be barzdos kirpimo šukų

Mašinėlė be barzdos kirpimo šukų galite naudoti kirpdami ir visą barzdą, ir pavienius plaukelius.

- 1 Nutraukite barzdos kirpimo šukas nuo prietaiso (Pav. 8).

Niekada netraukite už lanksčiosios barzdos kirpimo šukų dalies. Traukite tik už apatinės dalies.

- 2 Įjunkite prietaisą.
- 3 Judesiai turi būti užtikrinti ir kontroliuojami. Vos lieskite plaukus kirptuvu (Pav. 9).

Kirpimas įjungus į elektros tinklą.

Jei baterija senka, galite naudotis prietaisu, įjungtu į elektros tinklą:

- 1 Išjunkite prietaisą, įkiškite adapterį į elektros lizdą ir palaukite kelias sekundes prieš įjungdami prietaisą.

Pastaba: Jei maitinimo elementas visiškai išsikrovęs, prieš

įjungdami prietaisą, palaukite kelias minutes.

Valymas

niekada nenaudokite šiurkščių kempinių, šlifuojamųjų valiklių arba esdinančių skysčių, pvz., benzino arba acetono prietaisui valyti.

- 1 Išitinkinkite, kad prietaisas išjungtas ir kištukas ištrauktas iš el. lizdo.
- 2 Nuimkite barzdos kirpimo šukas.
- 3 Atidarykite kirpimo įtaisą (Pav. 10).
- 4 Kirpimo įtaisą ir prietaiso vidų išvalykite rinkinyje esančiu valymo šepetėliu (Pav. 11).
- 5 Įspauskite kirpimo įtaisą ant prietaiso (pasigirs spragtelėjimas) (Pav. 12).

Pastaba: prietaiso nereikia tepti.

Pakeitimas

Nusidėvėjusį ar pažeistą kirpimo įtaisą pakeiskite tik originaliu „Philips“ kirpimo įtaisu, kurį galite įsigyti įgaliotuose „Philips“ aptarnavimo centruose.

- 1 Atidarykite kirpimo įtaisą.
- 2 Išimkite seną kirpimo įtaisą patraukdami jį aukštyn (Pav. 13).
- 3 Abi naujojo kirpimo įtaiso rankenėles įstatykite į krepiamąsias angas (Pav. 14).
- 4 Pastumkite kirpimo įtaisą atgal ant prietaiso (pasigirs spragtelėjimas) (Pav. 12).

Aplinka

- Pasibaigus eksploatacijos laikui neišmeskite lygintuvo kartus su įprastomis namų ūkio atliekomis, bet pridukite jį į oficialų perdirbimo punktą. Taip prisidėsite prie aplinkos išsaugojimo (Pav. 15).
- Įdėtoje, įkraunamoje baterijoje yra medžiagų, kurios gali teršti aplinką. Prieš išmesdami prietaisą arba atiduodami jį surinkimo punktą, būtinai išimkite baterijas. Jas atiduokite į baterijų surinkimo punktą. Jei baterijos išimti nepavyksta, prietaisą galite nunešti į „Philips“ techninės priežiūros centrą. Centro darbuotojai išims baterijas ir išmes jas neteisingai aplinkos. (Pav. 16)

Pakartotinai įkraunamų baterijų išėmimas.

Įkraunamą bateriją išimkite tik tada, kai ji yra visiškai išseikvota.

- 1 Išjunkite prietaisą iš elektros tinklo ir palikite jį veikti, kol sustos varikliukas.
- 2 Atsukite kirptuvo korpuse esantį varžtą (Pav. 17).
- 3 Atsuktuvu atskirkite 2 korpuso dalis (Pav. 18).
- 4 Nukirpkite laidus kuo arčiau akumulatoriaus laikiklio, naudodami buitines žirkles (Pav. 19).
- 5 Išimkite akumulatoriaus laikiklį su įkraunamu akumulatoriumi (Pav. 20).
- 6 Atsuktuvu išimkite akumulatorių iš integrinės schemos (Pav. 21).

Atidarę prietaisą nebejunkite jo į elektros tinklą.

Garantija ir techninis aptarnavimas

Jei jums reikalinga techninė priežiūra ar informacija arba jei kilo problemų, apsilankykite „Philips“ svetainėje www.philips.com arba susisiekite su savo šalies „Philips“ klientų aptarnavimo centru (jo telefono numerį rasite visame pasaulyje galiojančios garantijos lankstinuke). Jei „Philips“ klientų aptarnavimo centro jūsų šalyje nėra, kreipkitės į vietinį „Philips“ atstovą.

LATVIEŠU

Ievads

Apšveicam ar pirkumu un laipni lūdzam Philips! Lai pilnībā gūtu labumu no Philips piedāvātā atbalsta, reģistrējiet savu izstrādājumu www.philips.com/welcome.

Vispārējs apraksts (Zīm. 1)

- A** Bārdas griešanas ķemme
- B** Griešanas bloks
- C** Precision Zoom Lock™ regulēšanas gredzens
- D** Lādēšanas indikators
- E** Ligzda ierīces kontaktdakšai
- F** Ieslēgšanas/izslēgšanas slēdzis
- G** Adapteris
- H** Ierīces kontaktdakša
- I** Tīrīšanas suka

Svarīgi

Pirms ierīces lietošanas uzmanīgi izlasiet šo lietošanas pamācību un saglabājiet to, lai vajadzības gadījumā varētu ieskatīties tajā arī turpmāk.

Briesmas

- Pārlicinieties, lai adapteris nekļūst slapjš.

Brdinājums

- Adapterā ir iekļauts strāvas pārveidotājs. Nenogrieziet adapteru, lai to nomainītu ar citu kontaktdakšu, jo tādējādi tiks izraisīta bīstama situācija.
- Šo ierīci nevar izmantot personas (tai skaitā bērni) ar fiziskiem, maņu vai garīgiem traucējumiem vai ar nepietiekamu pieredzi un zināšanām, kamēr par viņu drošību atbildīgā persona nav īpaši viņus apmācījusi izmantot šo ierīci.
- Jānodrošina, lai ar ierīci nevarētu rotaļāties mazi bērni.

Ievēribai

- Lietojiet, uzlādējiet un glabājiet ierīci no 5°C līdz 35°C temperatūrā.
- Izmantojiet tikai komplektā esošo adapteru.
- Nekad ierīci nemērciet ūdenī un neskalojiet to tekošā ūdenī.
- Ja adapteris ir bojāts, nomainiet to ar vienu no oriģinālām detaļām, lai izvairītos no bīstamām situācijām.
- Ierīce ir paredzēta tikai cilvēka bārdas griešanai. Neizmantojiet ierīci citiem nolūkiem.
- Nelietojiet ierīci, ja griešanas bloks vai bārdas griešanas ķemme ir bojāta vai salauzta, tā kā tas var radīt traumu.
- Trokšņa līmenis: Lc = 64 dB (A).

Elektromagnētiskais lauks

Šī Philips ierīce atbilst visiem standartiem saistībā ar elektromagnētiskiem laukiem (EMF). Ja rīkojaties atbilstoši un saskaņā ar instrukcijām šajā rokasgrāmatā, ierīce ir droši izmantojama saskaņā ar mūsdienās pieejamajiem zinātniskiem datiem.

Vispārīgi

- Ierīce ir aprīkota ar automātisku sprieguma selektoru un ir piemērota maīnstrāvas elektrotīklam, kura spriegums ir diapazonā no 100 līdz 240 voltiem.
- Barošanas kontaktdakša pārveido 100-240 voltu spriegumu uz drošu spriegumu, kas ir mazāks par 24 voltiem.

Lādēšana

Pirms pirmās lietošanas pilnībā uzlādējiet ierīci. Lai pilnībā uzlādētu ierīci, nepieciešamas apmēram 10 stundas.

Kad tā ir pilnībā uzlādēta, tās bezvada izmantošanas laiks ir līdz pat 35 minūtēm.

Piezīme: Jūs varat izmantot ierīci bez vadiem un arī pievienotu elektrotīklam.

- 1** Raugieties, lai ierīce būtu izslēgta (Zīm. 2).
- 2** Ievietojiet elektrovara kontaktdakšu ierīces kontaktlīzdā (Zīm. 3).
- 3** Iespraudiet adaptera kontaktdakšu elektrotīkla sienas kontaktlīzdā.
- 4** Lādēšanas gaismiņa uz ierīces iedegas, norādot, ka ierīce uzlādējas.

Piezīme: Lādēšanas indikators nemaina krāsu un neizslēdzas, kad ierīce ir pilnīgi uzlādēta.

- 4** Pēc uzlādēšanas, izvelciet adapteri no sienas kontaktlīzdā, un izvelciet ierīces kontaktdakšu no ierīces.

Akumulatora darbmūža pagarināšana

Kad ierīce tikusi uzlādēta pirmo reizi, iesakām to izmantot līdz baterijas pilnīgai izlādei.

Neuzlādējiet atkārtoti ierīci starp skūšanās reizēm. Turpiniet izmantot ierīci, kamēr tās motors gandrīz apstājas. Tad atkārtoti uzlādējiet bateriju. Veiciet šo darbību vismaz divas reizes gadā.

Trimmeris

Pirms lietot trimmeri, vienmēr izķemmējiet bārdu un/vai ūsas ar smalku ķemmi.

Esiet uzmanīgs, ja veicat šāda veida procedūru pirmo reizi. Nevirziet trimmeri pārāk ātri. Veiciet maigas un vieglas kustības.

Bārdas griešana ar bārdas trimmera ķemmi

- 1** Pagrieziet regulēšanas gredzenu (Precision Zoom Lock)™ līdz vēlamajam iestatījumam. (Zīm. 4)

Aplūkojiet zemāk redzamo iestatījumu pārskata tabulu ar iegūstamajiem matu garumiem.

Uzstādījums	Iegūstamais matiņu garums
1	1 mm
2	2mm
3	3,5 mm
4	5mm
5	7mm
6	9mm
7	11,5 mm
8	14,5 mm
9	18mm

Uzstādījums parādās lodziņā zem regulēšanas gredzena (Precision Zoom Lock)™.

Piezīme: Ja griežat matus ar trimmeri pirmo reizi, lai iepazītos ar ierīci, sāciet ar augstāko iestatījumu (9).

- 2** Ieslēdziet ierīci.
- 3** Lai trimmeri izmantotu maksimāli efektīvi, bīdīt to pretēji matu augšanas virzienam. Pārlicinieties, lai ķemmes virsma vienmēr saskartos ar ādu (Zīm. 5).
- 4** Ja bārdas griešanas ķemmē ir uzkrājies daudz matu, noņemiet ķemmi un izpūtiet, un/vai izkratiet matus no ķemmes. To veicot, izvēlētais iestatījums nemainīsies (Zīm. 6).

Nekādā gadījumā nevelciet aiz bārdas griešanas ķemmes elastīgās augšpusi. Vienmēr velciet aiz apakšējās daļas.

Griešana, izmantojot unikālo 'rugāju' uzstādījumu

- 1** Lai radītu 'rugāju izskatu', grieziet ar bārdas griešanas ķemmes uzgali, kas iestatīts uz iestatījumu 1 (Zīm. 7).

Bārdas griešana bez bārdas trimmera ķemmes

Lietojiet trimmeri bez bārdas griešanas ķemmes, lai nogrieztu visu bārdu vai atsevišķus matiņus.

- 1** Novelciet bārdas griešanas ķemmes uzgali no ierīces, lai noņemtu to (Zīm. 8).

Nekādā gadījumā nevelciet aiz bārdas griešanas ķemmes elastīgās augšpusi. Vienmēr velciet aiz apakšējās daļas.

- 2** Ieslēdziet ierīci.

- 3** Veiciet precīzas kustības un viegli pieskarieties matiņiem ar trimmeri (Zīm. 9).

Bārdas griešana ar strāvas pievadu

Ja akumulators ir gandrīz tukšs, varat lietot ierīci pievienotu elektrotīklam:

- 1** Izslēdziet ierīci un ievietojiet adapteri sienas kontaktlīzdā, pirms ierīces ieslēgšanas, nogaidiet dažas sekundes.

Piezīme: Ja baterija ir pilnīgi tukša, nogaidiet dažas minūtes pirms ierīces ieslēgšanas.

Tīrīšana

Ierīces tīrīšanai nekad nelietojiet nekādus berzamos višķus, abrazīvus tīrīšanas līdzekļus vai agresīvus šķīdumus, piemēram, spirtu, benzīnu vai acetonu.

- 1** Pārlicinieties, ka ierīce ir izslēgta un atslēgta no strāvas avota.
- 2** Noņemiet bārdas griešanas ķemmi.
- 3** Atveriet asmeņu bloku (Zīm. 10).
- 4** Izslaukiet asmeņu bloku un ierīces iekšpusi ar komplektā ietilpstošo tīrīšanas slotiņu (Zīm. 11).
- 5** Uzspiediet asmeņu bloku uz ierīces, lai aizvērtu to (atskan klikšķis) (Zīm. 12).

Piezīme: Ierīci nevajag ieelļot.

Rezerves daļas

Nodilušu vai bojātu asmeņu bloku nomainiet tikai ar oriģinālo Philips asmeņu bloku, kas ir atrodams pilnvarotos Philips servisa centros.

- 1** Atveriet asmeņu bloku.
- 2** Pavelciet veco asmeņu bloku uz augšu, lai noņemtu to (Zīm. 13).
- 3** Ievietojiet jaunā asmeņu bloka divus rokturus tam paredzētajās atverēs (Zīm. 14).
- 4** Uzspiediet asmeņu bloku uz ierīces (atskan klikšķis) (Zīm. 12).

Vides aizsardzība

- Pēc ierīces kalpošanas laika beigām, neizmetiet to kopā ar sadzīves atkritumiem, bet nododiet to oficiālā savākšanas punktā pārstrādei. Tādā veidā Jūs palīdzēsiet saudzēt apkārtējo vidi (Zīm. 15).
- Iebūvētā atkārtoti uzlādējamā baterija satur vielas, kas var piesārņot vidi. Pirms baterijas izmešanas vai nodošanas oficiālā savākšanas punktā vienmēr izņemiet to. Bateriju nododiet oficiālā bateriju savākšanas punktā. Ja baterijas izņemšana sagādā grūtības, dodieties ar šo ierīci uz Philips Servisa centru, kur bateriju izņems un atbrīvosies no tā videi drošā veidā. (Zīm. 16)

Atkārtoti uzlādējamā akumulatora izņemšana

Izņemiet akumulatoru tikai tad, kad tas ir pilnīgi tukšs.

- 1** Atvienojiet ierīci no elektrotīkla un darbiniet to, līdz akumulators ir tukšs un ierīce apstājas.
- 2** Izņemiet trimmera korpusa skrūvi (Zīm. 17).
- 3** Atdaliet 2 ietvara daļas ar skrūvgriezi (Zīm. 18).
- 4** Nogrieziet vadus pie baterijas turētāja, izmantojot šķēres (Zīm. 19).
- 5** Izņemiet baterijas turētāju ar atkārtoti uzlādējamo bateriju (Zīm. 20).
- 6** Izmantojiet skrūvgriezi, lai atbrīvotu akumulatorus no ierīces plates (Zīm. 21).

Pēc ierīces atvēršanas vairs nepievienojiet to elektrotīklam.

Garantija un apkalpošana

Ja ir nepieciešams serviss vai informācija, vai palīdzība, lūdzu, apmeklējiet Philips tīmekļa vietni www.philips.com vai sazinieties ar Philips Klientu apkalpošanas centru savā valstī (tā tālruna numurs atrodams vispasaules garantijas brošūrā). Ja jūsu valstī nav Klientu apkalpošanas centra, griezieties pie vietējā Philips izplatītāja.

Uvod

Čestitamo vam na kupovini i dobrodošli u Philips! Da biste imali sve pogodnosti podrške koju pruža Philips, registrujte svoj proizvod na www.philips.com/welcome.

Opšti opis (Sl. 1)

- A** Češalj za podrezivanje brade
- B** Rezač
- C** Prsten za podešavanje™ Precision Zoom Lock
- D** Indikator punjenja
- E** Utičnica za priključni kabl
- F** Dugme za uključivanje/isključivanje
- G** Adapter
- H** Priključni kabl
- I** Četka za čišćenje

Važno

Pre upotrebe aparata pažljivo pročitajte ovo uputstvo i sačuvajte ga za buduće potrebe.

Opasnost

- Pazite da se adapter ne pokvasi.

Upozorenje

- Adapter ima ugrađen transformator. Ne uklanjajte adapter da biste ga zamenili drugim priključkom, jer se na taj način izlažete opasnosti.
- Ovaj aparat nije namenjen za upotrebu od strane osoba (uključujući i decu) sa smanjenim fizičkim, senzornim ili mentalnim sposobnostima, ili nedostatkom iskustva i znanja, osim pod nadzorom ili na osnovu instrukcija za upotrebu aparata datih od strane osobe koja odgovara za njihovu bezbednost.
- Deca moraju da budu pod nadzorom da se ne bi igrala sa aparatom.

Oprez

- Upotrebljavajte, puniti i odložite aparat na temperaturi od 5°C do 35°C.
- Koristite samo adapter koji se nalazi u kompletu.
- Jedinicu motora nikad ne uranjajte u vodu i ne perite je ispod slavine.
- Ako je adapter oštećen, uvek ga zamenite originalnim da bi se izbegla opasnost.
- Ovaj aparat je namenjen isključivo podrezivanju ljudske brade. Aparat nemojte da koristite u druge svrhe.
- Nemojte da koristite aparat ako je rezač ili češalj za podrezivanje brade oštećen ili polomljen jer to može izazvati povrede.
- Jačina buke: Lc = 64 dB (A).

Elektromagnetna polja

Ovaj Philips aparat je usklađen sa svim standardima u vezi sa elektromagnetnim poljima (EMF). Ako se aparatom rukuje na odgovarajući način i u skladu sa uputstvima iz ovog priručnika, aparat je bezbedan za upotrebu prema naučnim dokazima koji su danas dostupni.

Opšte

- Aparat je opremljen automatskim selektorom napona i odgovara električnoj mreži sa naponom od 100 do 240 V.
- Adapter za napajanje pretvara 100 - 240 V u bezbedan niski napon manji od 24 V.

Punjenje

Napunite aparat pre prve upotrebe. Potrebno je oko 10 sati da se baterija potpuno napuni. Kada se potpuno napuni, aparat može bežično raditi do 35 minuta.

Napomena: Aparat možete koristiti bežično ili priključen na napajanje.

- 1 Proverite da li ste isključili aparat (Sl. 2).
- 2 Spojite priključni kabl u aparat (Sl. 3).
- 3 Uključite adapter u utičnicu.
- 4 Indikator punjenja na aparatu se pali i pokazuje da se aparat puni.

Napomena: Indikator punjenja se neće ugasi ili promeniti boju kada je aparat napunjen do kraja.

- 4 Nakon punjenja, isključite adapter iz zidne utičnice i izvucite utikač iz aparata.

Optimizacija radnog veka punjive baterije

Kada se aparat napuni prvi put, preporučeno je da se koristi dok se baterija potpuno ne isprazni. Nemojte ponovo puniti aparat između dva podrezivanja. Koristite aparat dok se motor skoro ne zaustavi za vreme podrezivanja. Zatim napunite bateriju. Sledite ovu proceduru bar dva puta godišnje.

Podrezivanje

Pre podrezivanja uvek očešljajte bradu ili brkove gustim češljem.

Budite pažljivi kada podrezujete prvi put. Nemojte pomerati aparat suviše brzo. Pravite mirne i nežne pokrete.

Podrezivanje pomoću češlja za podrezivanje brade

- 1 Okrenite prsten za podešavanje™ Precision Zoom Lock na željenu postavku. (Sl. 4)
- U donjoj tabeli ćete naći pregled postavki i dužinu dlačica nakon podrezivanja.

Postavka	Dužina nakon podrezivanja
1	1 mm
2	2 mm
3	3,5 mm
4	5 mm
5	7 mm
6	9 mm
7	11,5 mm
8	14,5 mm
9	18 mm

Postavka će se prikazati u prozorčiću ispod prstena za podešavanje™ Precision Zoom Lock.

Napomena: Prilikom prvog podrezivanja, počnite od najviše postavke (9) da biste se navikli na aparat.

- 2 Uključite aparat.
- 3 Da bi podrezivanje bilo najefikasnije, pomerajte aparat u smeru suprotnom od smera rasta dlake. Postarajte se da površina češlja uvek bude u kontaktu sa kožom (Sl. 5).
- 4 Ako se mnogo dlaka skupilo na češlju za podrezivanje brade, uklonite češalj i izdvojite i/ili istresite dlake. Izabrana postavka neće se promeniti dok ovo radite (Sl. 6).

Češalj za podrezivanje nikada nemojte da povlačite za savitljiviji gornji deo. Uvek povlačite donji deo.

Podrezivanje sa jedinstvenim podešavanjem za kratku čekinjastu bradu

- 1 Da kreirate kratku čekinjastu bradu, podrezujte bradu češljem za podrezivanje brade postavljenim na postavku 1 (Sl. 7).

Podrezivanje bez češlja za podrezivanje brade

Trimer koristite bez češlja za podrezivanje punih brada i pojedinih dlačica.

- 1 Povucite češalj za podrezivanje brade sa aparata (Sl. 8).

Češalj za podrezivanje nikada nemojte da povlačite za savitljiviji gornji deo. Uvek povlačite donji deo.

- 2 Uključite aparat.
- 3 Kontrolisanim pokretima aparatom lagano dodirujte dlake (Sl. 9).

Šišanje sa mrežnim napajanjem

Ako je baterija ispražnjena, aparat možete koristiti sa mrežnim napajanjem:

- 1 Isključite aparat, stavite adapter u zidnu utičnicu i sačekajte nekoliko sekundi pre no što uključite aparat.

Napomena: Ako su baterije potpuno prazne, sačekajte nekoliko minuta pre nego što uključite aparat.

Čišćenje

Za čišćenje aparata nemojte koristiti jastučice za ribanje i abrazivna sredstva za čišćenje niti agresivne tečnosti kao što su alkohol, benzin ili aceton.

- 1 Proverite da li ste isključili aparat i napajanje.
- 2 Skinite češalj za podrezivanje brade.
- 3 Otvorite jedinicu rezača (Sl. 10).
- 4 Jedinicu rezača i unutrašnjost aparata čistite četkom koja se nalazi u kompletu (Sl. 11).
- 5 Gurnite jedinicu rezača nazad na aparat da biste je pričvrstili ('klik') (Sl. 12).

Napomena: Aparat se ne mora podmazivati.

Zamena delova

Istrošenu ili oštećenu jedinicu rezača treba zameniti originalnom Philips jedinicom rezača, koju možete nabaviti u ovlašćenim servisnim centrima kompanije Philips.

- 1 Otvorite jedinicu rezača.
- 2 Staru jedinicu rezača povucite prema gore da biste je skinuli (Sl. 13).
- 3 Umetnite dva jezička nove jedinice rezača u proreze za navođenje (Sl. 14).
- 4 Vratite jedinicu rezača na aparat ('klik') (Sl. 12).

Zaštita okoline

- Aparat koji se više ne može upotrebljavati nemojte da odlažete u kućni otpad, već ga predajte na zvaničnom mestu prikupljanja za reciklažu. Tako ćete doprineti zaštiti okoline (Sl. 15).
- Ugrađena punjiva baterija sadrži supstancije koje mogu da zagade okolinu. Uvek uklonite bateriju pre nego što bacite aparat i predajte ga na službenom odlagalištu. Baterije odložite na službenom mestu za odlaganje baterija. Ako imate problema sa uklanjanjem baterije, aparat možete da odnesete u Philips servisni centar. Osoblje centra će ukloniti bateriju i odložiti je tako da ne zagađuje okolinu. (Sl. 16)

Uklanjanje punjive baterije

Uklonite punjivu bateriju samo kada je potpuno prazna.

- 1 Isključite aparat iz električne mreže i ostavite ga da radi dok se motor ne zaustavi.
- 2 Odvrnite zavrtanj na kućištu aparata (Sl. 17).
- 3 Odvojite 2 dela kućišta pomoću odvijača (Sl. 18).
- 4 Presecite žice blizu držača za bateriju običnim makazama (Sl. 19).
- 5 Uklonite držač za bateriju u kojem se nalazi punjiva baterija (Sl. 20).
- 6 Pomoću odvijača odvojite bateriju od štampane ploče (Sl. 21).

Nakon otvaranja aparata nemojte da ga priključujete na električnu mrežu.

Garancija i servis

Ukoliko vam je potreban servis, informacije ili ako imate neki problem, posetite web-stranicu kompanije Philips na adresi www.philips.com ili se obratite centru za korisničku podršku kompanije Philips u svojoj zemlji (broj telefona ćete pronaći u međunarodnom garantnom listu). Ako u vašoj zemlji ne postoji predstavništvo, obratite se ovlašćenom prodavcu Philips proizvoda.